

# Digi Doser General 5

4309542

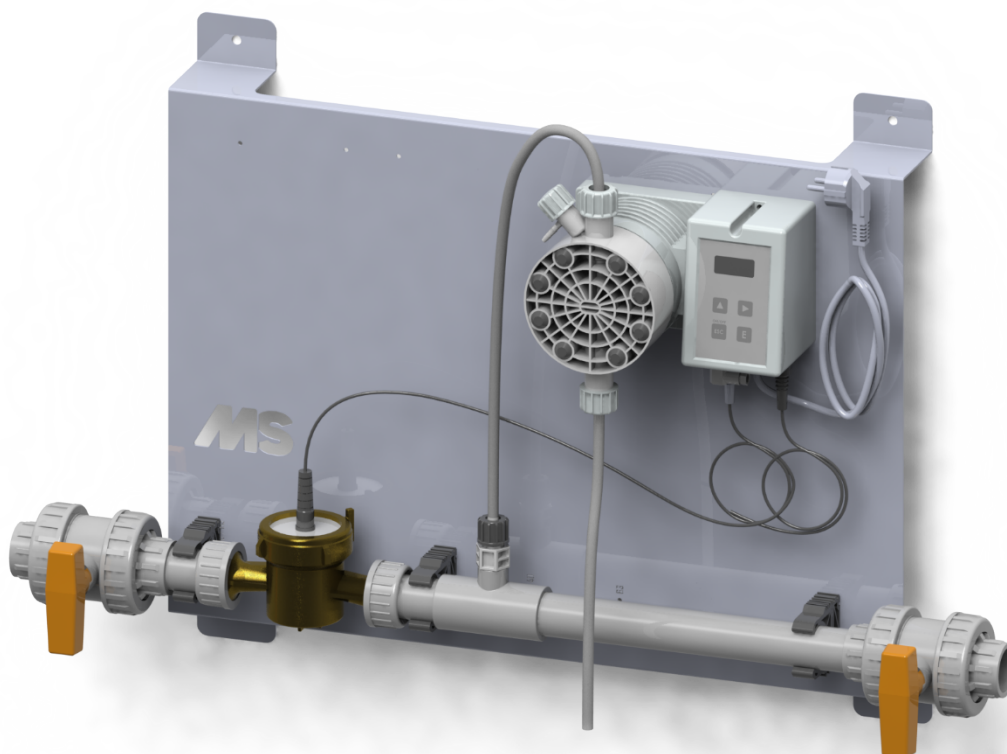

## **MS** Water Solutions

ES	Digi Doser General 5	
	Instrucciones de uso.....	3

# ES Digi Doser General 5

## INTRODUCCIÓN

### Descripción del producto

Digi Doser General 5 es un sistema de dosificación para agregar aditivos al agua potable. El sistema está provisto de una bomba de membrana digital que dosifica la cantidad precisa de aditivos en la tubería de agua a base de impulsos de un contador de agua. La bomba es apta tanto para la dosificación de medicación como de aditivos a base de ácidos orgánicos.

## ÍNDICE

1. El dispositivo .....	3
1.1 Representación esquemática .....	3
1.2 Lista de piezas .....	4
1.3 Artículos suministrados .....	4
2. Instrucciones de instalación .....	5
2.1 Preparación .....	5
2.2 Colocación del dispositivo .....	6
3. Puesta en funcionamiento del dispositivo .....	7
3.1 Desaireación y puesta en marcha del dispositivo .....	7
3.2 Datos técnicos de la bomba .....	8
4. Ajustes .....	8
4.1 Ajustes de fábrica .....	8
4.2 Ajuste de la dosificación .....	14
5. Mantenimiento .....	14
5.1 Limpieza de la bomba .....	14
6. Resolución de problemas .....	15

### Garantía

- La empresa Schippers ofrece una garantía por un periodo de 12 meses para fallos de fabricación en el dispositivo.
- La garantía es válida tanto para los componentes mecánicos y electrónicos como para las horas de trabajo.
- Los envíos al usuario también están cubiertos por la garantía.
- Los desplazamientos son a cargo del usuario.
- La garantía se concede al primer propietario en el lugar de instalación original.

### Quedan excluidos de la garantía:

- Daños causados por una instalación incorrecta, por fallos del sistema de tuberías, por una presión excesiva del agua o golpes de presión.
- Daños causados por heladas, fuego, accidentes, usos indebidos o negligencia por parte del usuario.
- Daños causados por la presencia de hierro, dureza, algas, materia orgánica u otras sustancias en el agua, para las cuales el dispositivo no es apto. Dado el caso, será necesario realizar un tratamiento del agua.

## 1. EL DISPOSITIVO

### 1.1 Representación esquemática

A continuación se ofrece la representación esquemática del dispositivo.

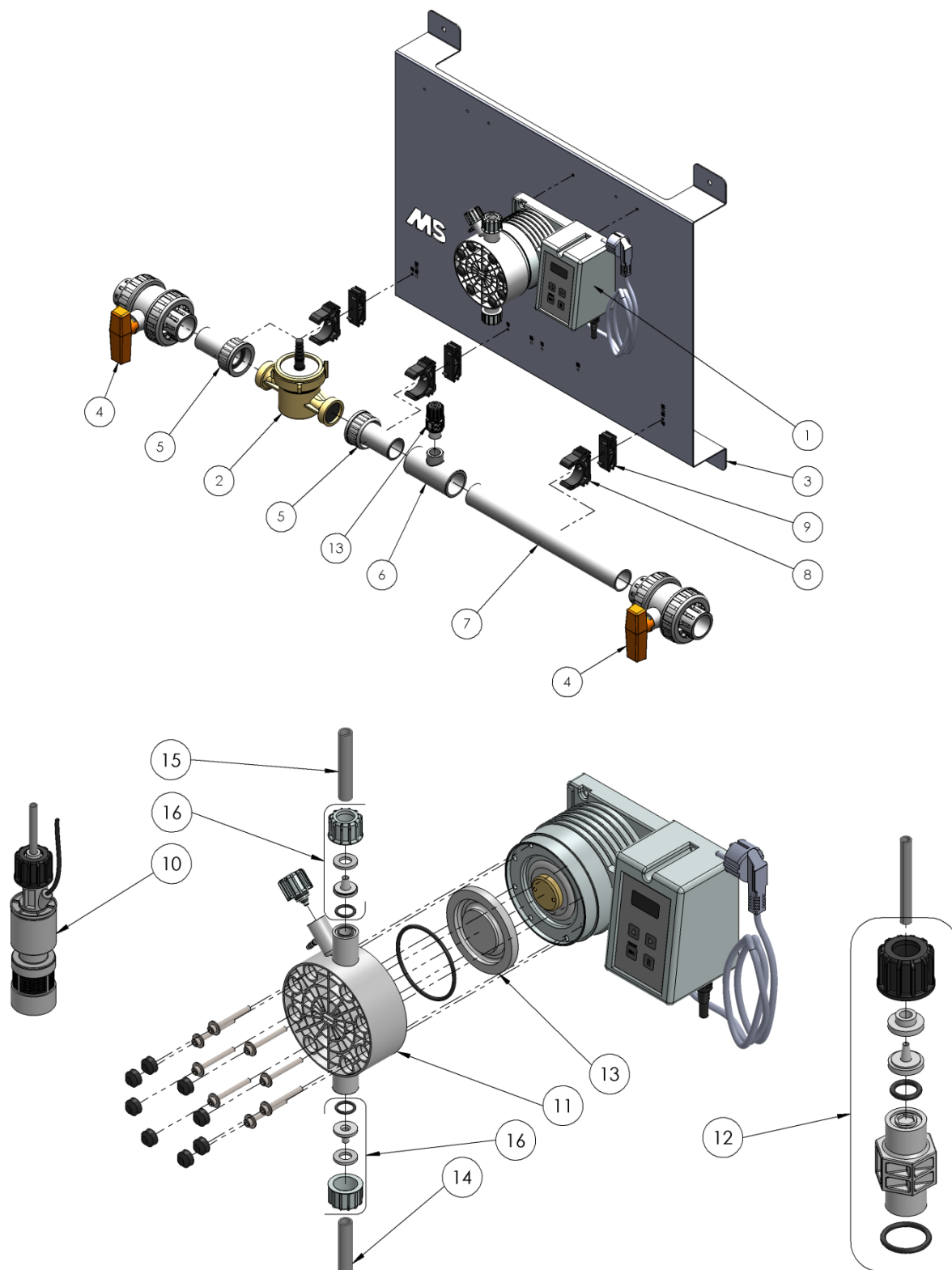

Fig. 1.1 Representación esquemática

## 1.2 Lista de piezas

A continuación se ofrece la lista de piezas, que corresponde a la representación esquemática del apartado 1.1.

Recambios Digi Doser General 5		
Código	Número de artículo	Descripción
1	8800415	Bomba General 150 ltr / 5 bar
2	8804515	Contador de agua 1¼" 5 m3/h
3	8804083	Placa de soporte acero inox. 800*500 mm
4	8800250	Llave de obturador esférico PVC 40 mm
5	8800221	Racor 40*1½"
6	8800244	Pieza en T 90° 40*½"*40
7	8800384	Tubo de PVC 40 mm
8	8800293	Abrazadera tubo 40 mm
9	8800253	Pieza de llenado 40 mm
10	8804576	Protección contra el funcionamiento en seco General 1/2" 12x18
11	8804586	Cabezal de bomba T Digi Doser General
12	8804581	Inyector General 3 bar 1/2" 13X16
13	8804583	Membrana T
14	8800447	Tubo flexible de aspiración 2 m 12x18 Digi Doser
15	8804598	Tubo flexible de presión 2 m 13x16 Digi doser
16	8804593	Kit conexión tubo flexible 3/4" 12X18/13x16 General
-	8804599	Fusible 1 A

Fig. 1.2 Lista de piezas

## 1.3 Artículos suministrados

### Fijación mural

- 4 pernos roscados Ø 8 x 60 mm
- 4 tacos Ø10 mm

### Tubo flexible de presión

- 1 tubo flexible de la bomba dosificadora al inyector

### Protección contra el funcionamiento en seco

- 1 juego de protección contra el funcionamiento en seco

### Kit de desaireación

- 1 jeringa 50 cc
- 1 tubo flexible transparente (jeringa a válvula de escape rápido)

### Instrucciones de uso

- 1 tarjeta de instrucciones plastificada

## 2. INSTRUCCIONES DE INSTALACIÓN

### 2.1 Preparación

Se recomienda instalar un bypass (derivación) (fig. 2.1) en el lugar en el que se inserta la bomba. De este modo, en caso de averías o de mantenimiento, siempre se puede continuar utilizando el conducto principal, gracias a lo cual los animales continúan recibiendo agua potable de manera sencilla, con independencia de la situación.

El suministro de agua limpia y la presión adecuada son los requisitos para el buen funcionamiento del sistema de dosificación. En caso de que no se den las condiciones óptimas es posible agregar un filtro para el agua y/o un regulador de presión (véase la fig. 2.1):

1. Filtro de agua (4309555)
2. Regulador de presión (8804001)

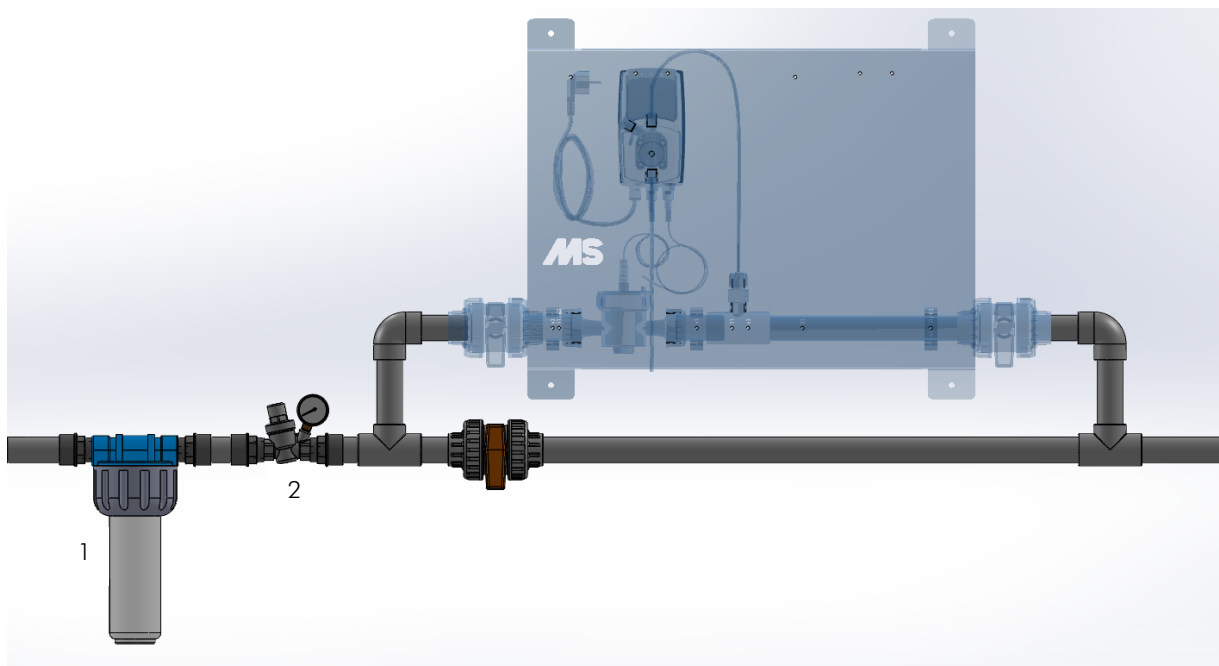

Fig. 2.1 Representación esquemática del

## 2.2 Colocación del dispositivo

Cortar el agua e interrumpir el circuito de alimentación. Montar en dicho circuito los acoplamientos necesarios para poder conectar la bomba.

- Marcar los 4 orificios de fijación de la pared posterior en el muro (nivel de burbuja).
- Taladrar 4 orificios ( $\varnothing 10$  mm) en la pared en la que se va a montar el dispositivo.
- Montar el dispositivo contra la pared con los tacos y pernos suministrados.
- Conectar la toma de agua con la entrada y el desagüe (con agua tratada) con la salida. Girar la llave de obturador esférico para abrirla en la entrada y la salida de la bomba (imagen 1).
- Colocar el silenciador sobre el escape de aire comprimido (imagen 2).
- Conectar el tubo flexible de aire comprimido con la bomba (imagen 3).
- Conectar el pequeño cable de protección contra el funcionamiento en seco con la conexión "level" (imagen 4).
- Conectar el tubo flexible de aspiración con la protección contra el funcionamiento en seco en la parte inferior del cabezal de la bomba (imagen 5).
- Conectar del mismo modo el tubo flexible de presión con la parte superior del cabezal de la bomba y con el inyector (imagen 6).



Imagen 1: Abrir las llaves



Imagen 2: Colocar el silenciador

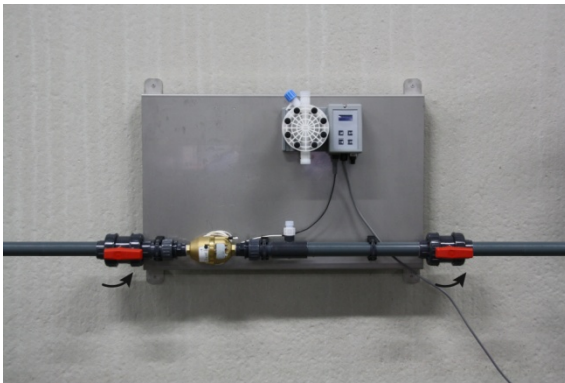

Imagen 3: Conectar el tubo flexible de aire comprimido



Imagen 4: Conectar protección funcionamiento seco

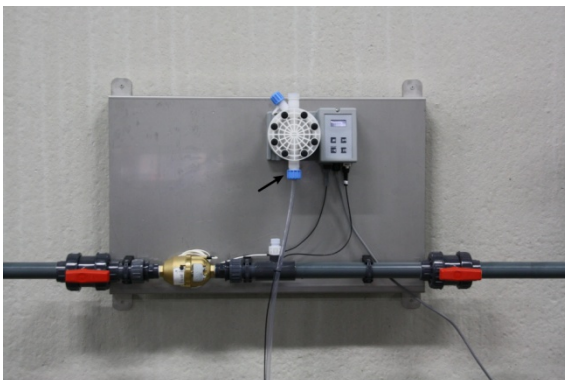

6 Imagen 5: Conectar tubo flexible aspiración



Imagen 6: Conectar tubo flexible presión

## 3. PUESTA EN FUNCIONAMIENTO DEL DISPOSITIVO

### 3.1 Desaireación y puesta en marcha del dispositivo

- Encender la bomba (imagen 7) y ajustar la dosificación adecuada (véase la sección 4.2)
- Colocar el bidón con el producto bajo el dispositivo
- Introducir el tubo flexible de aspiración con la protección contra el funcionamiento en seco en el líquido (imagen 8)
- Conectar la jeringa suministrada con el tubo pequeño correspondiente a la válvula de escape rápido. Girar la válvula de escape rápido del cabezal de la bomba para abrirla y aspirar el aire del sistema mediante la jeringa suministrada, hasta que entre líquido en la jeringa (imagen 9)
- Volver a cerrar la válvula de escape rápido girando
- Mantener la tecla de la flecha derecha pulsada durante 5 segundos. Entonces el sistema dosifica continuamente durante 30 segundos, de modo que todo el sistema se llena de producto (imagen 10)
- El sistema está listo para el uso

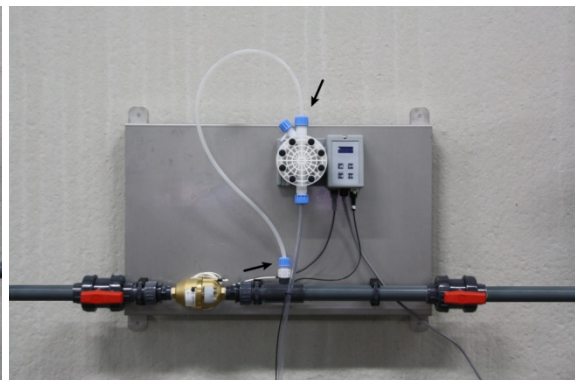

Imagen 7: Conectar la bomba



Imagen 8: Colocar el tubo flexible de aspiración en el líquido



Imagen 9: Purgar el aire de la bomba



Imagen 10: Llenar el conducto de presión

## 3.2 Datos técnicos de la bomba

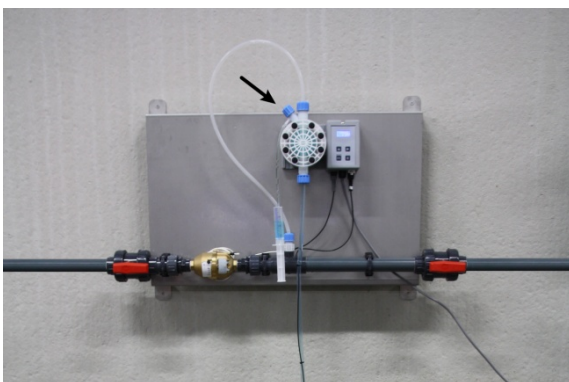
Presión máx	: 5 bar
Flujo volumétrico Caudal de agua	: 100 litros / hora
Caudal de agua normal	: 5.000 litros / hora
Caudal de agua máx.	: 10.000 litros / hora
Inyecciones máx. por minuto	: 120
Inyección por impulso	: 20 cc con 5 bar
Rendimiento de la bomba	: 150 litros / hora (con 5 bar)
Temperatura de servicio	: de 0 a 45 °C
Tensión	: 230 V CA
Consumo de corriente	: 27 W
Dimensiones en mm	: (an) 941mm x (al) 500 mm x (pr) 237 mm
Peso	: +/- 16 kg
Grado de protección	: IP65
Conexiones de entrada/salida	: 40 mm PVC

## 4. AJUSTES

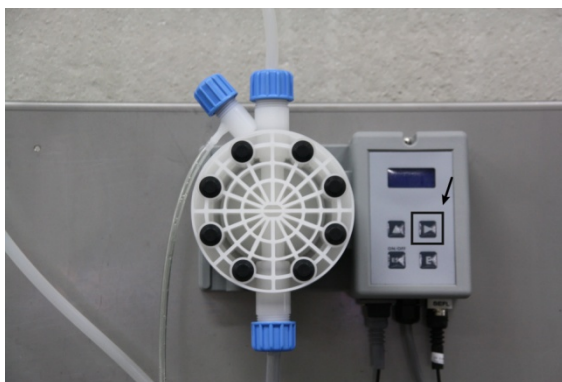
### 4.1 Ajustes de fábrica



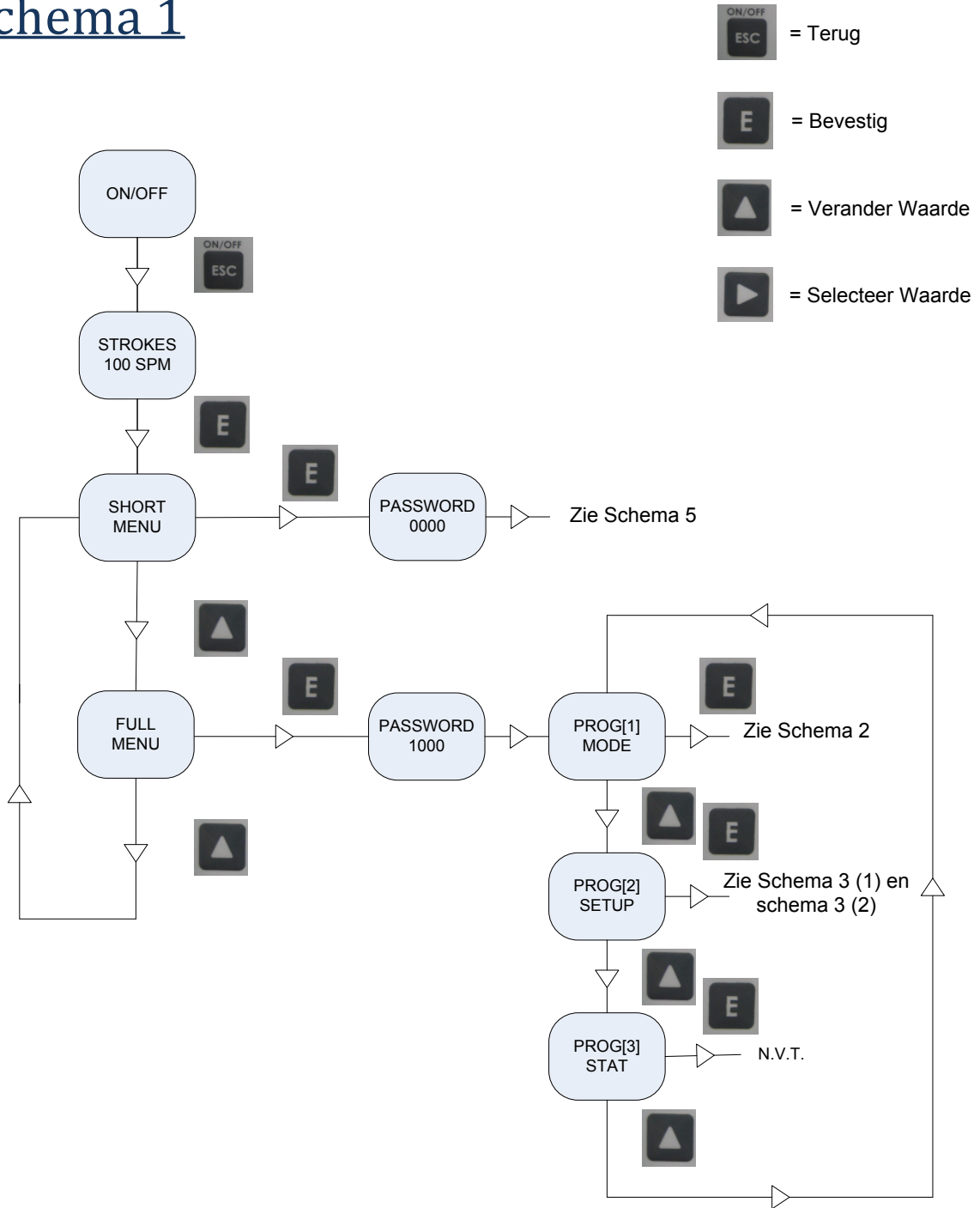

Los siguientes ajustes están predeterminados en su bomba dosificadora:

CC por impulso (CC/ST)	: 20 cc
TEST	: 50 impulsos
Reserva en el depósito (LEVEL)	: 02,000 litros
Impulsos del medidor de agua (WMETER)	: 048 por litro
Unidad (UNIT)	: Litro
Contraseña (PASSWORD)	: 0000
MODE(5)	: PERC
CONC%	: 100
Dosificación	: 00.20%

## Schema 1



# Schema 2

-  = Terug
-  = Bevestig
-  = Verander Waarde
-  = Selecteer Waarde

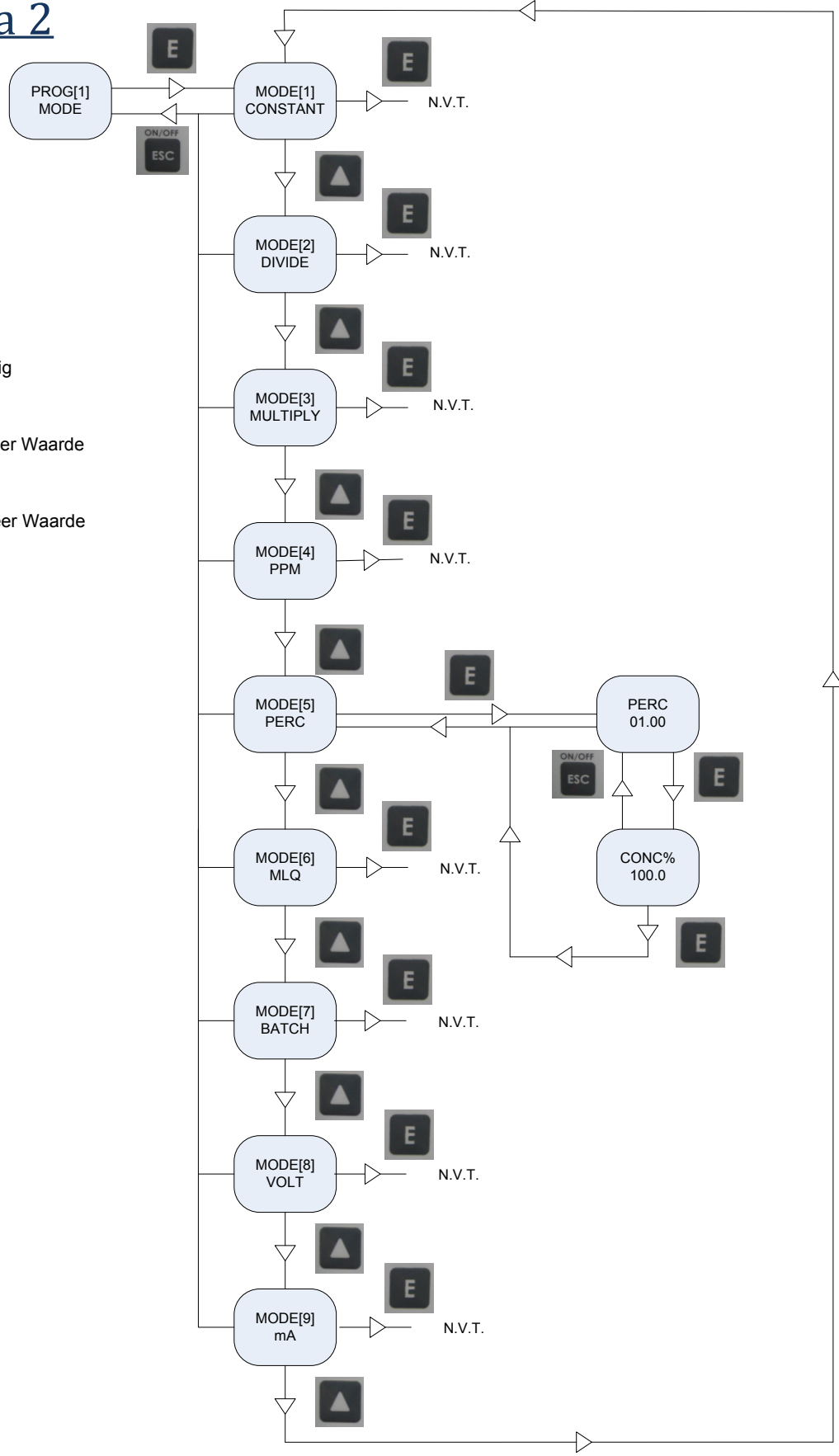

## Schema 3 (1)

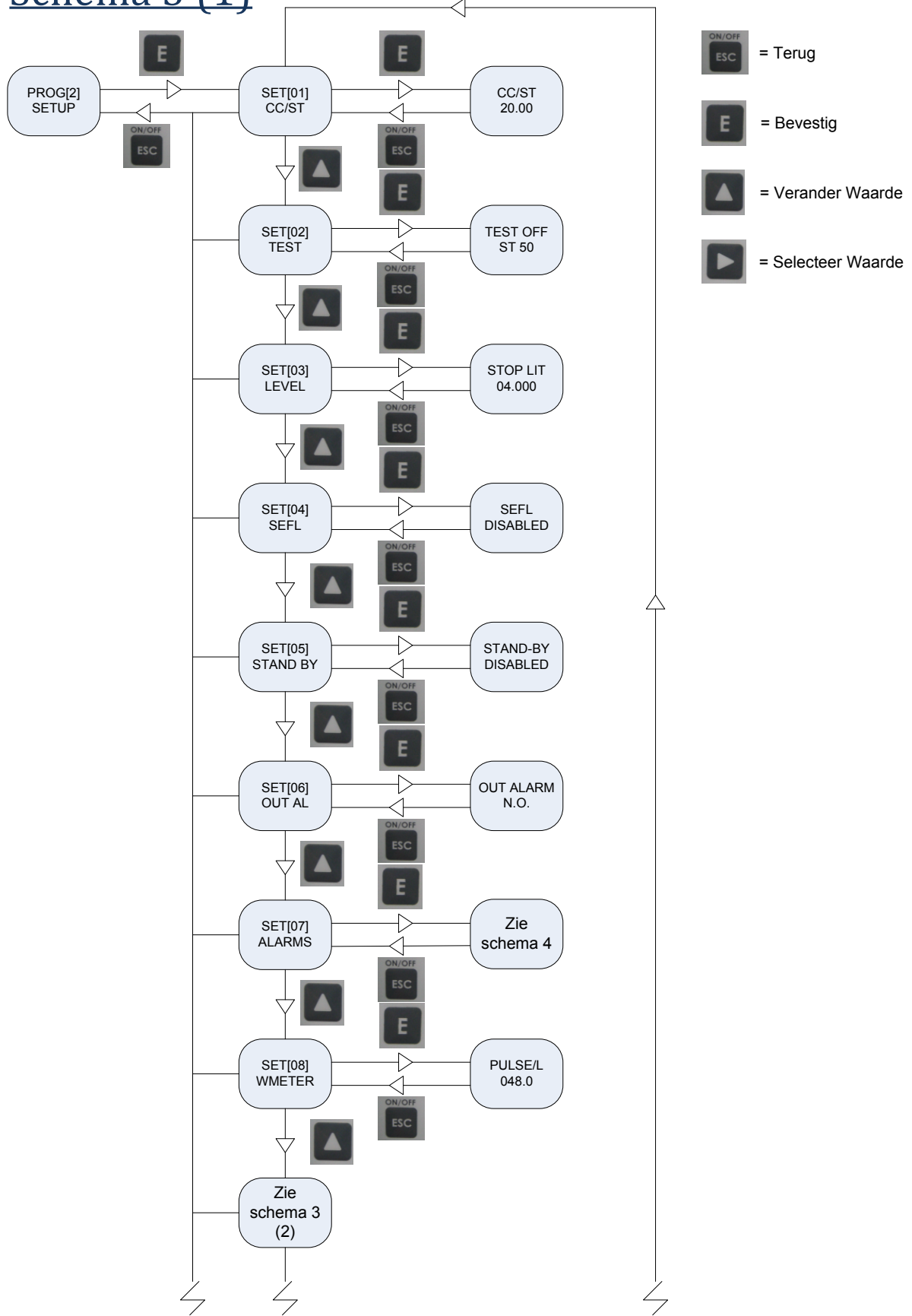

-  = Terug
-  = Bevestig
-  = Verander Waarde
-  = Selecteer Waarde

# Schema 3 (2)

-  = Terug
-  = Bevestig
-  = Verander Waarde
-  = Selecteer Waarde

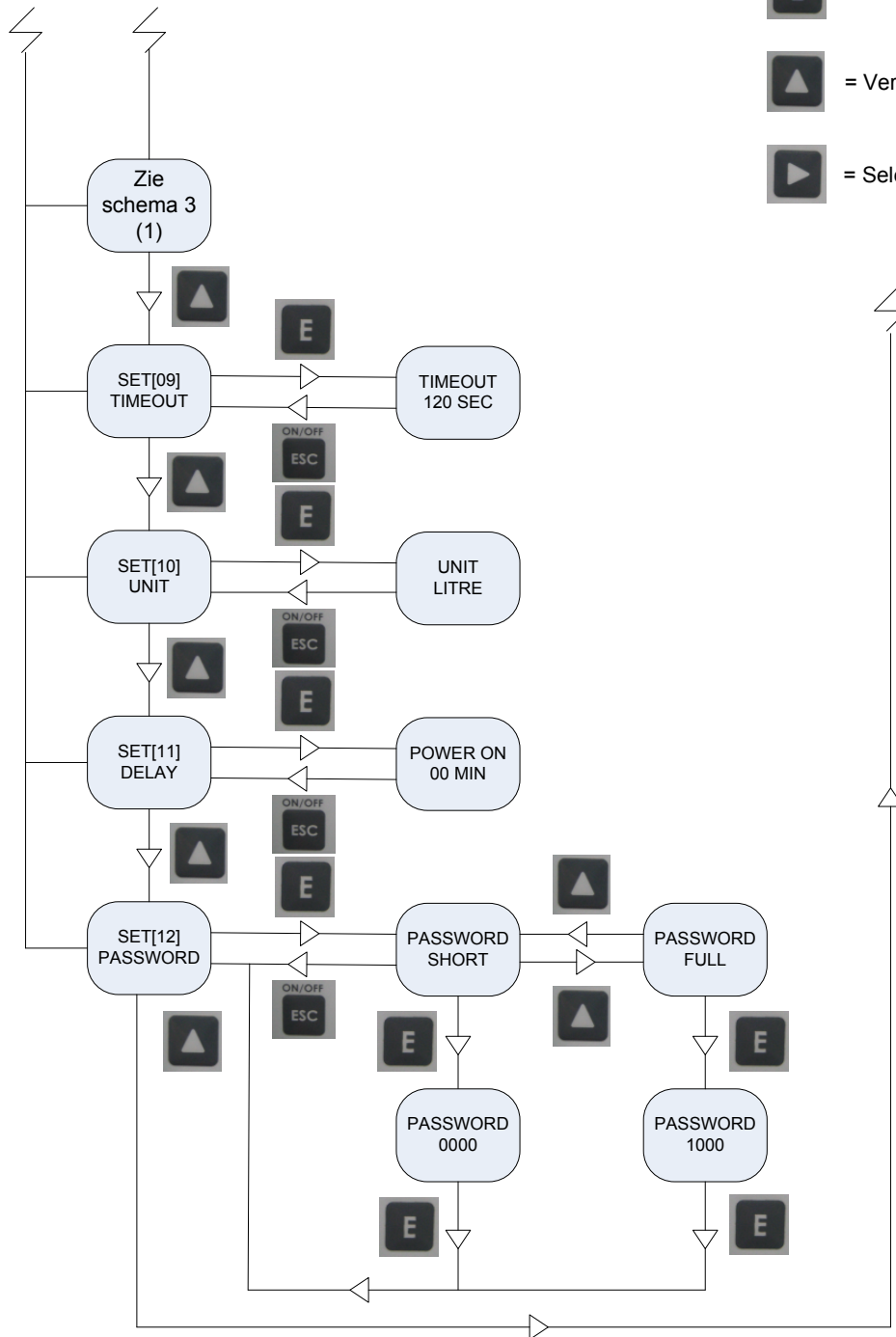

## Schema 4

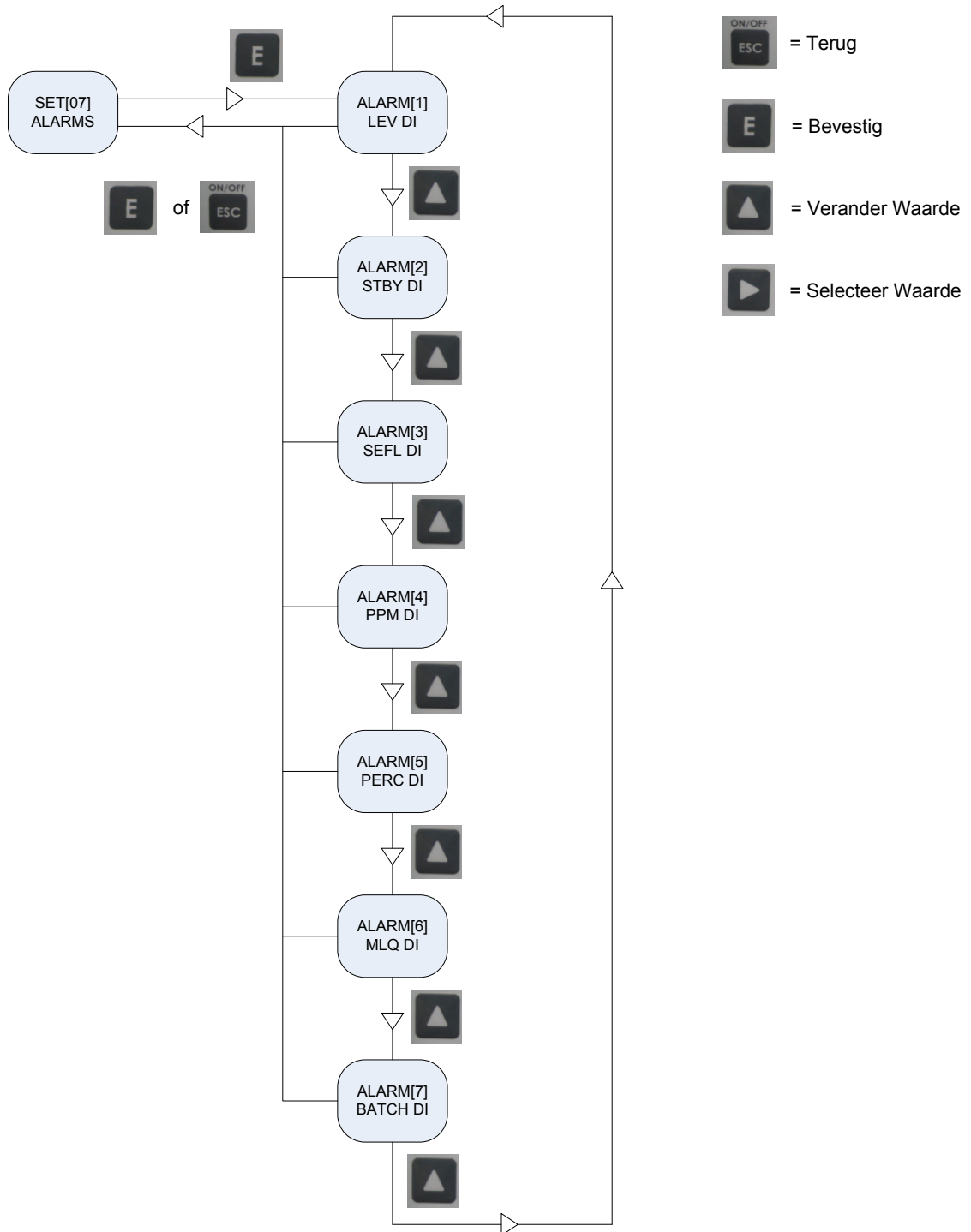



## 6. RESOLUCIÓN DE PROBLEMAS

PROBLEMA	CAUSA	SOLUCIÓN
Fallo de funcionamiento	Información general	Pulsar <b>⏻</b> hasta que aparezca alarm en el display. Después, ajustar el mensaje de avería del que se trata pulsando <b>⏻</b> .
La dosificación no es precisa	Ajuste incorrecto	Controlar el porcentaje de ppm, la concentración, el número de impulsos del contador
	Presión demasiado alta	Llevar la presión a un máx. de 1,5 bar durante la entrada de agua mediante la válvula reductora de presión
	El filtro de pie está obstruido o defectuoso	Limpiar o sustituir el filtro de pie
	Válvulas de cabezal de bomba, filtro de pie o inyector obstruidas o dañadas.	Sustituir o limpiar los componentes defectuosos o sucios
	El electroimán no aporta la potencia suficiente (ruido sordo)	Llevar la bomba al servicio técnico para su reparación
Dosificación excesiva	Inyector Se ha montado un inyector erróneo. Inyector defectuoso	Revisar el inyector No debe tener el número 5
Flujo de retorno del producto/agua al recipiente de dosificación	Inyector o válvula defectuosos/sucios	Sustituir/limpiar inyector y/o válvulas
	Revisar el inyector	Desenroscar tubo flexible de presión. Si hay fuga de agua en inyector, sustituirlo o bien Desenroscar el tubo flexible de presión. Dejar que la bomba dosifique. Tapar el tubo flexible de presión con el pulgar. Con la presión suficiente, el inyector se obstruye → entonces, sustituirlo.
El contador avanza y no se está dosificando el producto	Efectuar la prueba siguiente; Desconectar el cable del contador de la bomba y conectar este al cable de la protección contra el funcionamiento en seco. Extraer la válvula de retención del depósito de dosificación y mover el flotador hacia arriba y abajo varias veces.	Ahora la bomba debe inyectar durante el movimiento del flotador. Si no es así, hay que llevar la bomba a reparar. Si efectivamente es así, es preciso sustituir la sonda del contador, el cable o el contador al completo.
Aparecen símbolos extraños en el display o no se puede acceder a determinadas funciones de la bomba mediante las teclas	Avería en el circuito impreso	Reset. Apagar la bomba con la tecla "ESC". Sacar el enchufe de la toma. Pulsar ambas teclas de las flechas y mantenerlas pulsadas mientras se enchufa el conector en la toma. En la pantalla aparece "load default". Volver a programar la bomba. Si no se consigue, es preciso llevar la bomba a reparar.
El display / la bomba no funciona	Suministro eléctrico interrumpido	Controlar el suministro eléctrico
	Fusible defectuoso	Desenroscar la tapa del lado posterior de la bomba. Revisar/sustituir el fusible. Si vuelve a producirse el problema, llevar la bomba a reparar
	Circuito impreso defectuoso	Enviar la bomba a reparar
Alarma "nivel bajo en el depósito" # parpadea (→ alarma 1 level)	Para aspirar el depósito hasta que se vacíe totalmente se programa una cantidad determinada de litros de reserva. La bomba continúa funcionando hasta que la reserva se acaba.	Dado el caso, adaptar el ajuste de la reserva en función del depósito
La bomba dosifica	Pulsar <b>⏻</b> y leer el modo en el display	Revisar los ajustes

continuamente		% PPM Continue Pulse/Liter (no litros/impulso)
---------------	--	---