

## Digi Doser Di-O 10

4309012 230V

4309052 110V

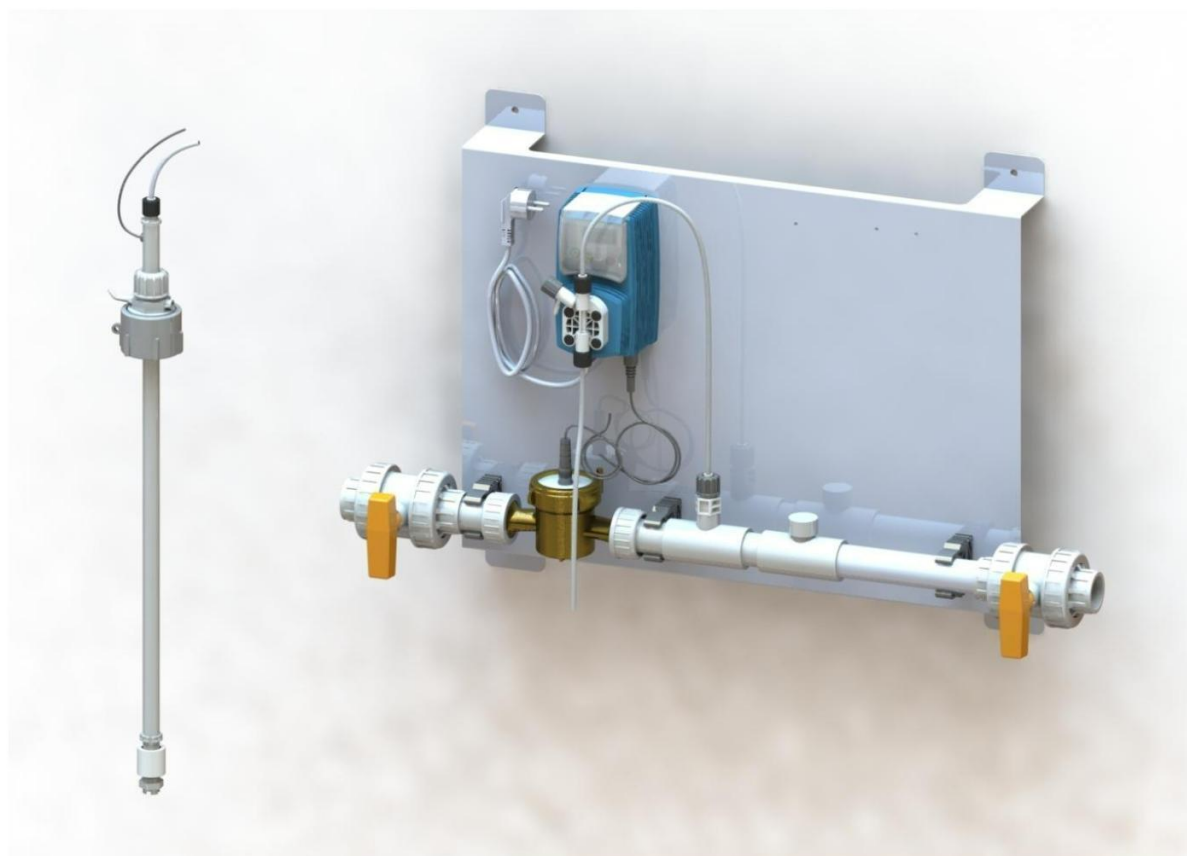

FR Digi Doser Di-O 10  
Manueld'utilisation.....3

**INTRODUCTION**

**Descriptif du produit**

Le Digi Doser Di-O 10 est un système de dosage pour ajouter du Di-O-Clean dans le système de distribution d'eau de boisson. Le système est équipé d'une pompe numérique à membrane qui injecte la bonne proportion de Di-O-Clean dans la conduite d'eau sur la base des impulsions d'un débitmètre. Le système de dosage est spécialement conçu pour administrer de faibles doses avec une grande précision.

**SOMMAIRE**

Introduction .....2

Sommaire.....2

1. L'appareil .....4

    1.1 Vue en éclaté .....4

    1.2 Liste des composants.....5

    1.3 Articles livrés avec l'appareil.....6

2. Instructions pour l'installation.....7

    2.1 Préparation.....7

    2.2 Fixation de la conduite d'eau et des pompes doseuses.....8

    2.3 Mise en place de l'appareil.....9

3. Mise en service de l'appareil.....10

    3.1 Purge et démarrage de l'appareil.....10

    3.2 Données techniques de la pompe .....11

4. Réglages .....11

    4.1 Réglages usine .....11

    4.2 Ajustement du dosage.....15

5. Entretien .....16

    5.1 Nettoyage de la pompe .....16

6. Résolution des problèmes.....16

## Garantie

À La société Schippers garantit cet appareil contre les défauts de fabrication pour une durée de 12 mois

À La garantie couvre tant les pièces mécaniques et électroniques que la main-d'œuvre.

À Les frais d'expédition et l'utilisateur sont également couverts par la garantie.

À Les déplacements sont à la charge de l'utilisateur.

À Seul le propriétaire initial de l'appareil, sur son lieu initial d'installation, peut se prévaloir de la garantie.

## Sont exclus de la garantie :

À Tous dommages résultant d'une installation fautive, de défauts du système d'adduction, d'une pression d'eau trop élevée ou de coups de bélier dans celui-ci.

À Tous dommages causés par le gel, le feu, les accidents, une utilisation non conforme ou la négligence de l'utilisateur.

À Tous dommages causés par la présence dans l'eau de fer, de calcaire/magnésium, d'algues, de matières organiques ou autres substances non tolérées par l'appareil. Il peut être nécessaire de prévoir un traitement de l'eau.



## 1.2 Liste des composants

Ci-dessous la liste des composants, se rapportant à l'éclaté du paragraphe 1.1

Pièces détachées Digi Doser Di-O 10		
Code	N° référence article	Descriptif
1	8800424	Pompe Di-O-Clean 6 litres, 7 bars
	8800435	Pompe Di-O-Clean 6 litres, 7 bar 110V
2	8804517	Débitmètre 1½" 10 m³/h
3	8800287	Plaque de montage Digi Doser
4	8800251	Robinet à bille PVC 50 mm
5	8800222	Raccord I 50*2"
6	8800245	Pièce en T 90° 50*½"*50
7	8800385	Tubulure PVC 50 mm, L=280 mm
8	8800294	Collier de serrage 50mm
9	8800254	Cale 50mm
10	8804546	Sécurité anti-assèchement LASP, 72 cm
11	8804534	Adaptateur pour bidon de Di-O-Clean
12	8804514	Tête de pompe K, Digi Doser Di-O
13	8804528	Injecteur Di-O-Clean, 5 bars, 1/2" 4x6
14	8804511	Membrane K
15	8804535	Tuyau sortie/arrivée Digi Doser Di-O, 2 m
16	8804588	Kit fixation tuyau 3/8" 4x6 Di-O
-	8804599	Fusible 1 A

Fig. 1.2 Liste des composants

### 1.3 Articles livrés avec l'appareil

- Plaque de montage pour Digi Doser
- Conduite d'eau pour Digi Doser 5 m<sup>3</sup>/h
  - 3x Colliers de serrage
  - 3x Cales
  - Manomètre avec raccord en T
  - 4x Boulons Ø 8 x 60 mm
  - 4x Tétons Ø 10 mm
  - 1x Seringue 50 cc
- Pompe Di-O-Clean: (bleue)
  - Tuyau d'aspiration
  - Tuyau de sortie
  - Injecteur
  - 2x Vis
  - Fusible
- Sonde de la sécurité anti-assèchement 72 cm
- Manuel du Digi Doser Duo 10
- Carte d'instructions du Digi Doser

En option:

- Régulateur de pression avec manomètre
- Jeu de filtres à eau

Onderdelen

## 2. INSTRUCTIONS POUR L'INSTALLATION

### 2.1 Préparation

Nous conseillons d'installer une dérivation (fig. 2.1) sur laquelle sera positionnée la pompe. De cette façon, en cas de panne ou d'arrêt pour maintenance, vous pourrez toujours continuer à utiliser la canalisation principale, permettant de ne pas interrompre l'approvisionnement de vos animaux en eau de boisson.

Pour garantir un dosage exact, la pompe doit être réglée en fonction de la pression d'eau. C'est pourquoi il est nécessaire d'avoir en permanence un manomètre en amont de la pompe.

Une alimentation en eau propre et à la bonne pression est une condition du bon fonctionnement du système. Si elle laisse à désirer, vous pouvez ajouter un filtre à eau et/ou un régulateur de pression (voir fig. 2.1):

1. Filtre à eau (4309555)
2. Régulateur de pression (8804003)

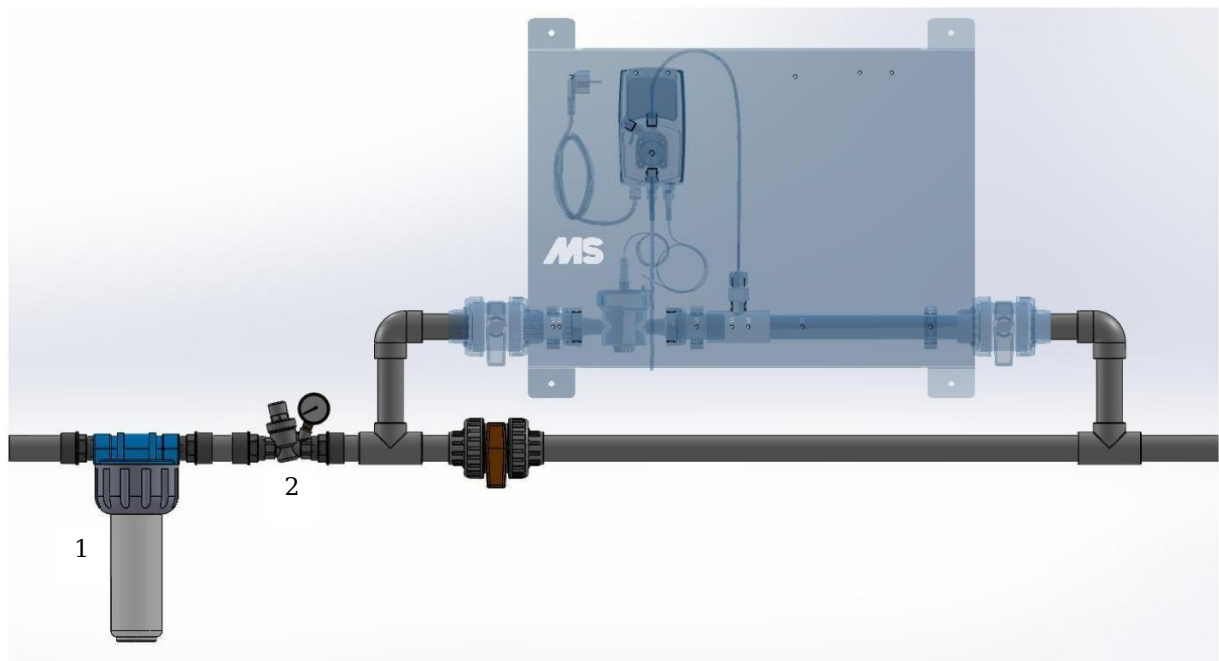

Fig. 2.1 Schéma de la dérivation

## 2.2 Fixation de la conduite d'eau et des pompes doseuses

Encliquer les 3 colliers de serrage sur les cales et les fixer au moyen des boulons fournis dans les trous numérotés 8, 10 et 13.

La pompe Di-O-Clean (bleue) doit être fixée dans les trous 2 et 3.

Encliquer ensuite la conduite d'eau dans les colliers de serrage.

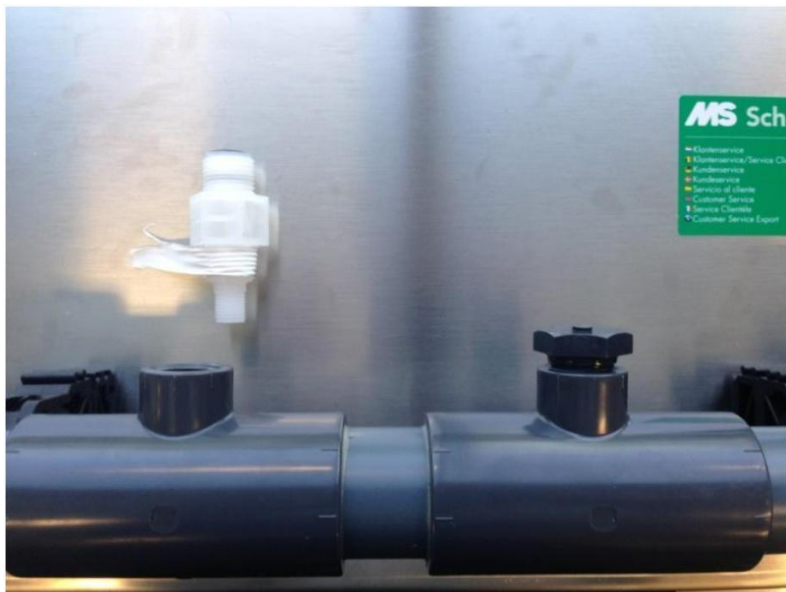
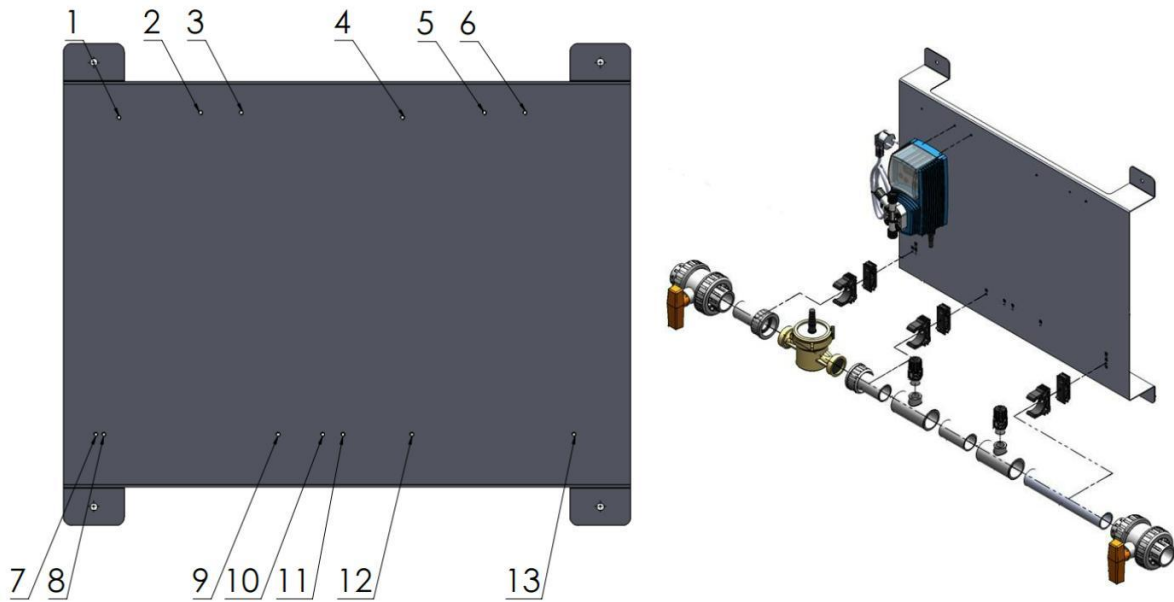

Envelopper l'injecteur dans 3 épaisseurs de ruban Teflon et le visser dans le raccord en T.

## 2.3 Mise en place de l'appareil

Couper l'eau et fermer le conduit d'arrivée d'eau. Monter sur ce conduit les raccords nécessaires pour pouvoir y brancher la pompe.

- Tracer les 4 trous de fixation de la paroi arrière sur le mur (en vous aidant d'un niveau " bulle).
- Forer 4 trous ( $\varnothing$  10 mm) dans le mur sur lequel doit être fixé l'appareil.
- Fixer l'appareil au mur grâce aux boulons et tétons compris dans la livraison.
- Relier l'adduction " l'entrée de la pompe, et l'évacuation " la sortie. Tourner les robinets " bille " l'entrée et à la sortie en position ouverte (illustration 1).

### 2.3.1 Digi Doser Di-O

- Brancher le câble du dispositif de sécurité anti-assèchement sur la prise « level » de la pompe de dosage (illustration 2).
- Relier le tuyau d'arrivée " la sécurité anti-assèchement à la partie inférieure de la pompe (illustration 3).
- De même, relier le tuyau de sortie à la partie supérieure de la pompe et à l'injecteur (illustration 4).



III. 1: Ouvrir les robinets à bille

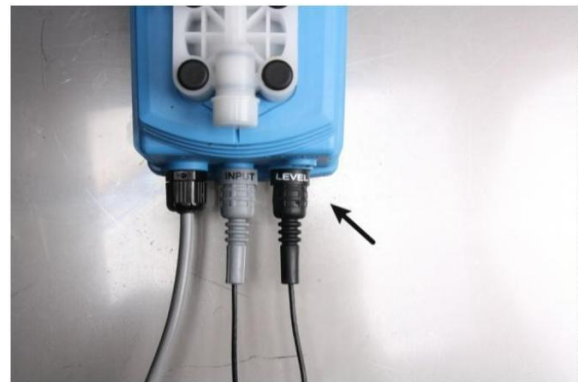

III. 2: Raccorder la sécurité anti assèchement



III. 3: Raccorder le tuyau d'arrivée

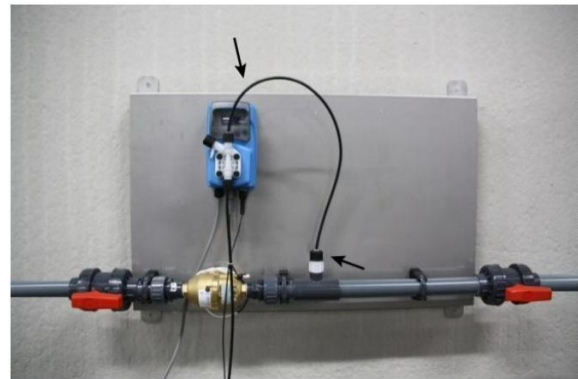

III. 4: Raccorder le tuyau de sortie

### 3. MISE EN SERVICE DE L'APPAREIL

#### 3.1 Purge et démarrage de l'appareil

- Mettre la pompe sous tension (illustration 5) et régler au bon dosage (voir paragraphe 4.2).
- Disposer sous l'appareil le réservoir contenant le Di-O-Clean.
- Fixer la lance d'arrivée au réservoir avec l'adaptateur prévu à cet effet (illustration 6).
- Raccorder la seringue avec sa tubulure à la vanne de purge. Tourner la vanne de purge en position ouverte et aspirer l'air du système avec la seringue, de façon qu'elle se remplisse de liquide (illustration 7).
- Refermer la vanne de purge.
- Maintenir la touche flèche de droite enfoncée 5 secondes, le système se met alors à doser en continu pendant 30 secondes, de sorte que l'ensemble du dispositif est plein de Di-O-Clean (illustration 8).
- Il est alors prêt à l'emploi.



Ill. 5: Mettre la pompe sous tension



Ill. 6: Placer lance d'arrivée sur le réservoir

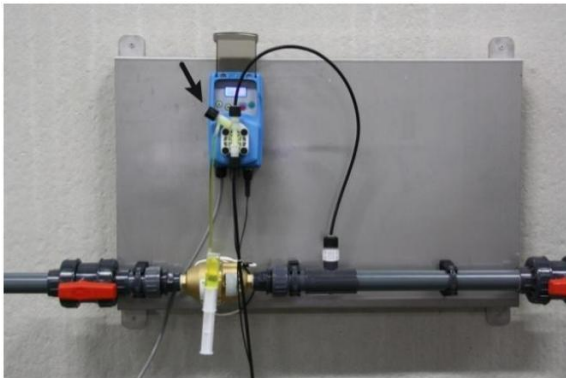

Ill. 7: Purger la pompe



Ill. 8: Remplir la tubulure de sortie

## 3.2 Données techniques de la pompe

Pression maximum	: 7 bars
Débit d'eau minimum	: 200 litres / heure
Débit d'eau nominal	: 10 000 litres / heure
Débit d'eau maximum	: 20 000 litres / heure
Fréquence maximum des injections / minute	: 180
Volume injecté par impulsion	: 0,65 cc à 5 bars
Débit de la pompe	: 7,0 litres / heure (à 5 bar)
Température de fonctionnement	: entre 0 et 45°C
Voltage	: Alternatif 230 volts
Consommation électrique	: 16 watts
Dimensions en mm	: Larg. 945 mm x Haut. 500 mm x Prof. 242 mm
Poids	: +/- 14 kg
Niveau de protection	: IP65
Raccords arrivée / sortie	: 50 mm PVC

## 4. REGLAGES

### 4.1 Réglages usine

Les réglages suivants sont prédéfinis dans votre pompe de dosage:

Volume par injection (CC/ST)	: 0,65 cc
TEST	: 100 injections
Capacité du réservoir de réserve (LEVER)	: 02,000 litres
Impulsions au débitmètre (WMETER)	: 018 par litre
Unité (UNIT)	: Litre
Mot de passe (PASSWORD)	: 0000
MODE(4)	: PPM
Dosage	: PPM
CONC%	: 100
Maintenance	: NON

# Schema 1

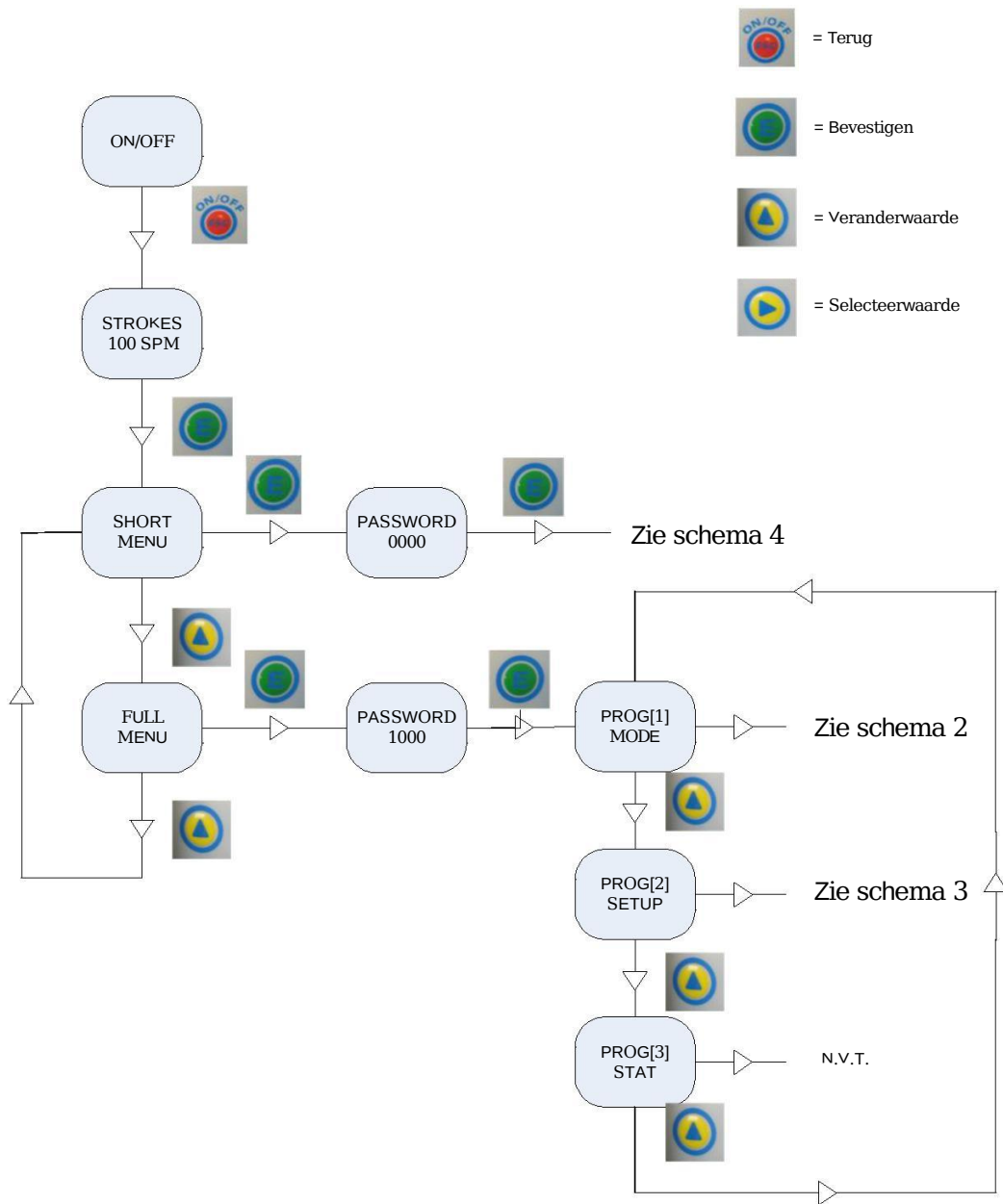

## Schema 2

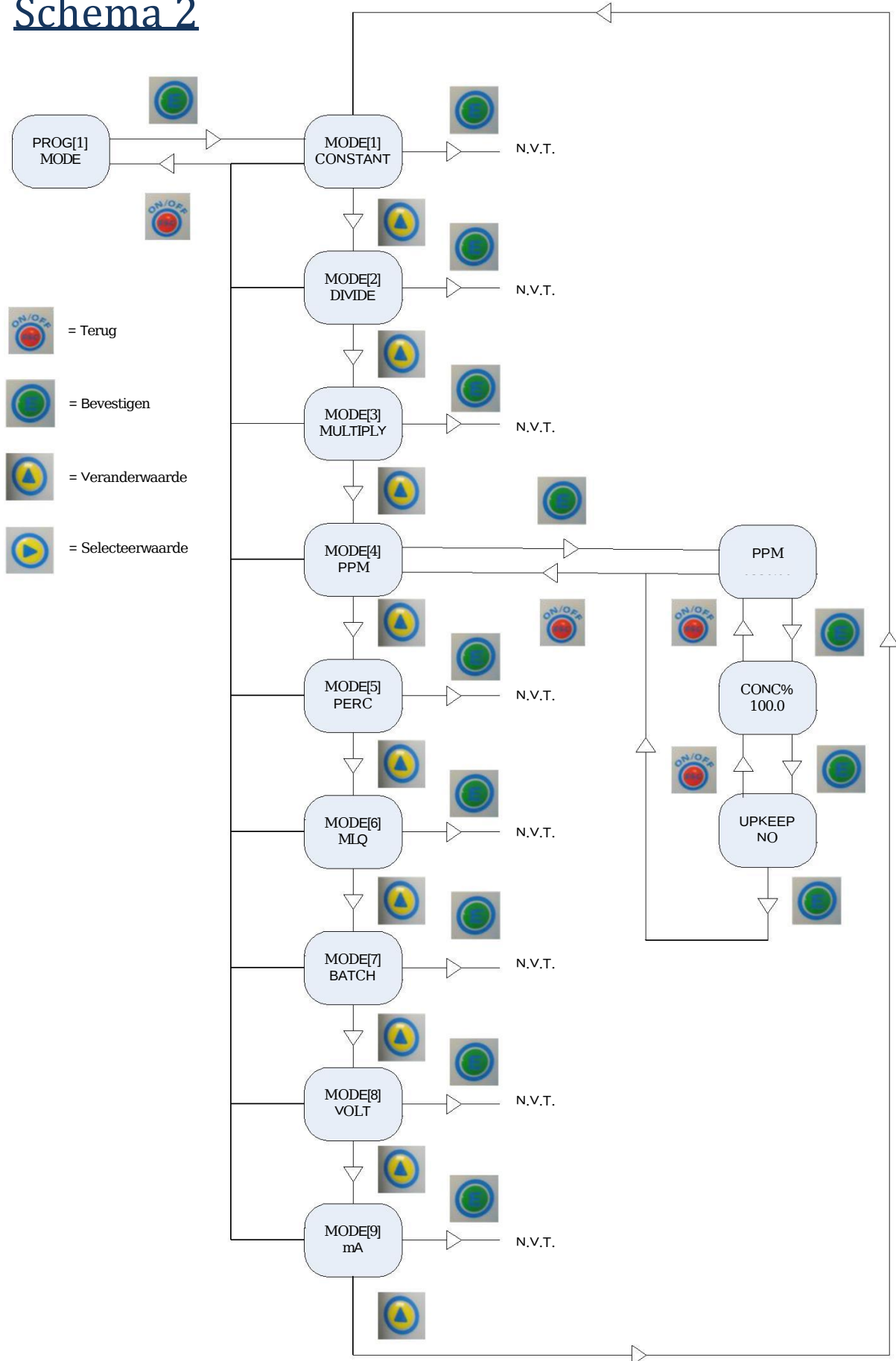

# Schema 3

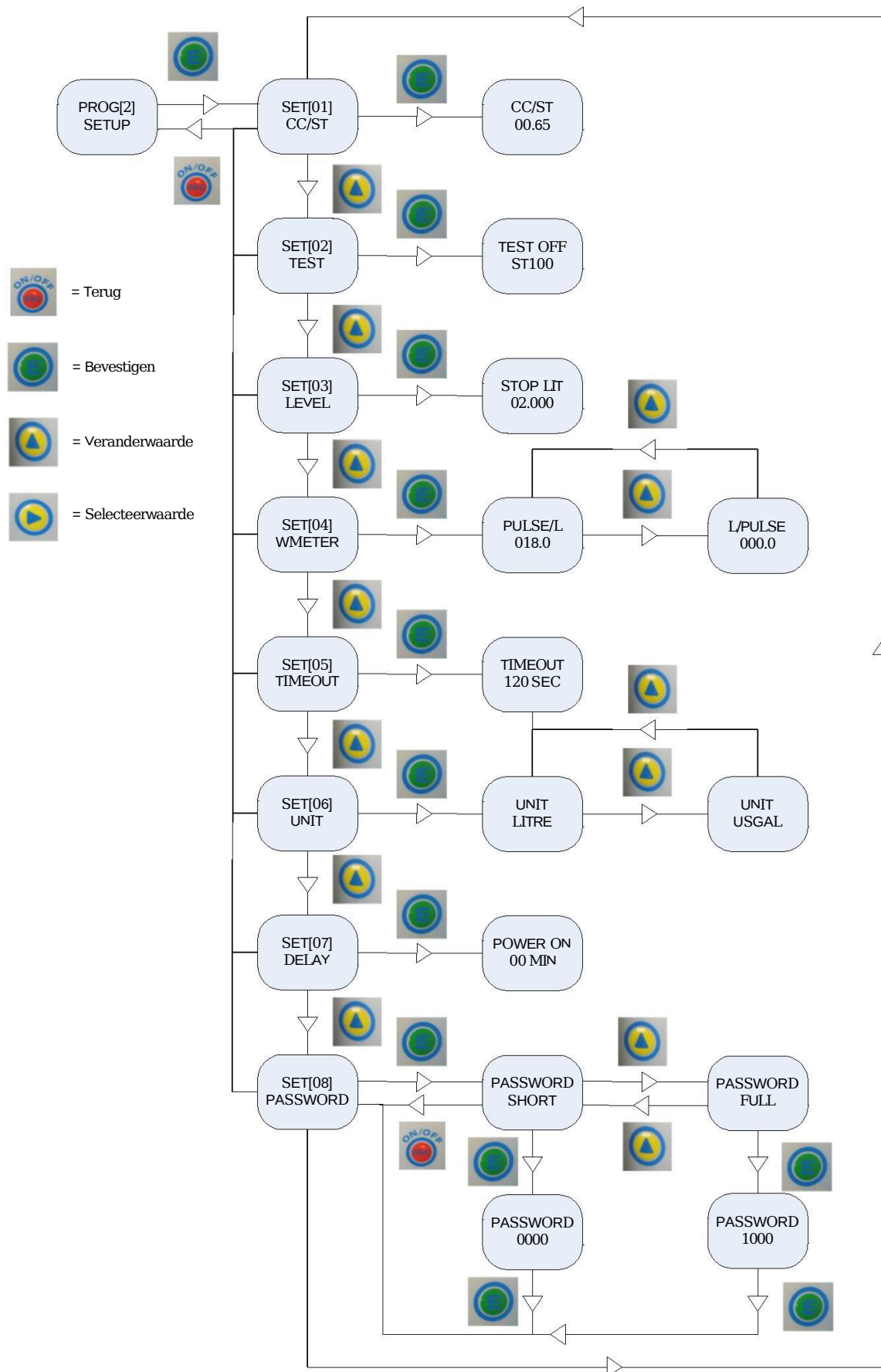

## 4.2 Ajustement du dosage

Pour ajuster le dosage, observer les étapes suivantes :

### Schema 4

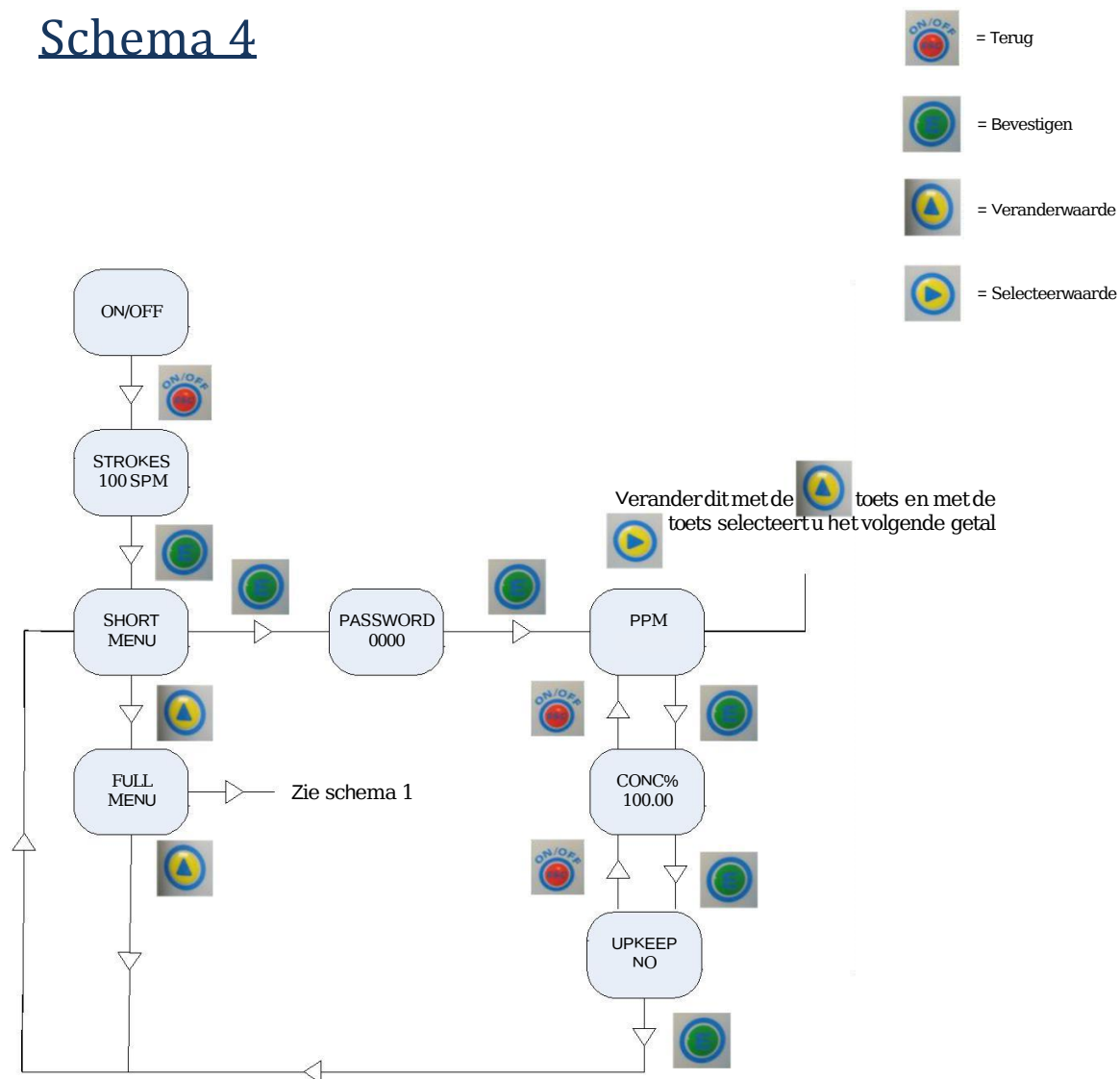



Après le réglage, une fois de retour au « short menu », appuyer 2 fois sur la touche ESC pour revenir en arrière.

## 5. ENTRETIEN

### 5.1 Nettoyage de la pompe

Il est conseillé, quand l'appareil n'a pas été utilisé pendant un certain temps, de le nettoyer en y faisant circuler plusieurs litres d'eau pure.

## 6. RESOLUTION DES PROBLEMES

PROBLÈME	CAUSE	SOLUTION
Traitement d'une panne	Générale	Appuyer sur  jusqu'à ce que l'écran affiche une alarme, puis utiliser la touche  pour déterminer quel est le message de panne
Dosage imprécis	Paramètres déréglés	Vérifier: pourcentage ppm, concentration, nombre d'impulsions au débitmètre
	Pression trop forte	Ramener la pression à un maximum de 5 bars en évacuant l'eau par la vanne de réduction de pression
	Filtre bouché ou détérioré	Nettoyer ou changer le filtre
	Clapets encrassés ou détériorés au niveau de la tête de pompe, du filtre ou de l'injecteur.	Changer ou nettoyer les pièces salies ou détériorées
	Force insuffisante de l'électroaimant (bruit assourdi)	Confier la pompe au service de réparation
Dosage trop élevé	Injecteur Mauvais choix d'injecteur Injecteur défectueux	Vérifier l'injecteur (chiffre 5 sur l'injecteur)
Retour d'eau / de produit dans le réservoir de dosage	Injecteur ou clapet détérioré ou sale	Changer/nettoyer injecteur et/ou clapets
	Vérifier l'injecteur	Dévisser le tuyau de sortie, si de l'eau fuit par l'injecteur, le changer Ou : Dévisser le tuyau de sortie. Faire tourner la pompe. Boucher le tuyau de sortie avec le pouce. Si la pression est suffisante, c'est l'injecteur qui est bouché, le changer.
Le débitmètre tourne mais aucun produit n'est injecté	Effectuer le test suivant: Débrancher le câble du débitmètre de la pompe et y brancher le câble de sa sécurité anti-assèchement. Sortir le clapet de pied du réservoir de dosage et remuer plusieurs fois le flotteur de haut en bas.	La pompe devrait injecter du produit avec le mouvement du flotteur. Si ce n'est pas le cas, la confier au service de réparation. Si elle fonctionne, il faut changer le capteur ou le câble du débitmètre, ou le débitmètre complet.

PROBLÈME	CAUSE	SOLUTION
Affichage de caractères bizarres sur l'écran, ou impossibilité d'accéder à certaines fonctions avec les touches	Problème de circuit imprimé	Remise à zéro. Mettre la pompe hors tension avec la touche « ESC ». Retirer la fiche de la prise secteur. Appuyer sur les deux touches flèches et les maintenir enfoncées tout en remettant la fiche dans la prise de courant. L'écran affiche « load default ». Reprogrammer la pompe. Si elle ne fonctionne toujours pas, la confier au service de réparation.
L'écran/la pompe ne fonctionne pas	Alimentation électrique coupée	Vérifier l'alimentation électrique
	Problème de fusible	Dévisser le panneau à l'arrière de la pompe, vérifier/changer le fusible. Si la panne se renouvelle, confier la pompe au service de réparation
	Circuit imprimé défectueux	Confier la pompe au service de réparation
Alarme « niveau du réservoir faible » # clignote (→ alarme 1er niveau)	Pour pouvoir vider entièrement le réservoir, une réserve d'un certain nombre de litres est programmée. La pompe continue de fonctionner jusqu'à ce que cette réserve soit épuisée.	Au besoin, ajuster le réglage de la réserve en fonction du réservoir utilisé.
La pompe fonctionne de façon ininterrompue	Appuyer sur  et lire le mode de fonctionnement sur l'écran	Vérifier les réglages : % PPM Continu Impulsion/litre (pas litre/impulsion)