

MS Optima box

1509679



MS Optima box

Indledning

Denne brugsanvisning forklarer hvordan du installerer, anvender og vedligeholder MS Optima og er dermed med til at sikre en korrekt brug og vedligeholdelse af systemet. Læs brugsanvisningen grundigt igennem før installeringen påbegyndes.

Ukorrekt anvendelse af systemet kan forårsage beskadigelse af selve systemet eller af andre genstande. Sørg derfor for, at systemet er korrekt installeret, og anvend det udelukkende til de formål det er beregnet til.

Det er ikke tilladt at foretage tekniske ændringer af systemet med mindre fabrikanten har givet udtrykkelig og forudgående skriftlig tilladelse. Uden denne tilladelse forfalder fabrikantens garanti og ansvar.

Denne brugsanvisning omfatter oplysninger med hensyn til brug, vedligeholdelse, samt detektering af eventuelle problemer. For at undgå personlige kvæstelser skal alle de relevante informationer i denne brugsanvisning læses grundigt igennem før systemet tages i brug. En omhyggelig og nøjagtig montering resulterer i et effektivt fungerende system.

MS Schippers har bestræbt sig på at garantere sikkerheden i forbindelse med installeringen, anvendelsen og vedligeholdelsen. Brugeren er imidlertid selv ansvarlig for at overholde sikkerhedsreglerne under aktiviteterne.

MS Optima box

MS Optima box er en intelligent næringsstofautomat som malkekøerne kan benytte frivilligt og selvstændigt. MS Optima box'en gør det dermed muligt at optimere rationerne. MS Optima box'en er den nemmeste måde at tildele ekstra næringsstoffer uden ekstra arbejde!

De praktiske fordele:

- Fulldautomatisk doseringssystem, dvs dosering uden ekstra arbejde
- Stressfri takket være frivillig tilgang
- Nem at installere i malkekvægstalde
- Vedligeholdelsesfri

Undersøgelser har vist, at over 30% af alle malkekøer lider af (sub)klinisk ketose i startlaktationsfasen. Det er en utrolig arbejdsintensiv opgave at skulle tildele flydende næringsstoffer til de individuelle køer, og dette resulterer ofte i stress samt en nedgang i malkeproduktion.

Det er ærgerligt, for "startlaktationen" er afgørende for den videre laktation. Den konstante overvågning af køernes besøg giver dig en masse informationer, hvormed du kan forbedre køernes bevægelser og besøg i Optima box'en.

Betingelser

MS Schippers påtager sig intet ansvar for eventuelle fejl i dette dokument, og heller ikke for andre former for direkte eller indirekte skade, følgeskader, der opstår på grund af, eller i forbindelse med leveringen af, funktionen af eller brugen af dette dokument.

MS Schippers forbeholder sig retten til til enhver tid og uden forudgående varsel at ændre MS Optima box'ens konstruktion, eller oplysningerne i denne brugsanvisning, uden at dette resulterer i en forpligtelse til at tilpasse disse ændringer på allerede leverede produkter.

Fabrikantens garanti og ansvar forfalder ved ukorrekt brug af systemet.

Brugsanvisning MS Optima-online

I denne brugsanvisning finder du en række praktiske tips til hvordan du kan starte systemet og hvordan du kan udføre de nødvendige handlinger. Derudover oplyser brugsanvisningen også hvordan du kan konsultere og printe diverse lister.

Hvis du alligevel skulle have spørgsmål er du velkommen til at henvende dig til din MS Optima box-kontaktperson.

Indhold

1.	Kort forklaring af MS Optima box	5
2.	Ko-identifikation	6
2.2.	Anbringelse af elektronisk øremærke HDX på halsbånd	6
2.3.	Elektronisk øremærke på basis af udenlandsk livsnummer.....	7
2.4.	Elektronisk øremærke på basis af livsnummer i Danmark.....	7
2.5.	HDX/FDX (ISO) transpondere	7
3.	Udskiftning af øremærke.....	8
4.	Ko-bevægelse	9
5.	Installering/opfyldning af MS Optima box	10
5.1.	Montering af MS Optima box.....	10
5.2.	Opfyldning af MS KetoProtect Plus	13
6.	Software-programmet MS Optima	14
6.1.	Indlogging på MS Schippers hjemmeside	14
6.2.	Dyredata	16
a.	Ændring af responder/transpondernummer	17
b.	Oprettelse af responder/transpondernummer.....	18
c.	Individuel justering af MS KetoProtect Plus	20
d.	Cykluser	21
6.3.	Rekvirering af faste lister.....	23
6.4.	Generelle indstillinger	25
6.5.	Bestilling af elektroniske øremærker (kun for NL)	27
6.6.	Indlæsning af transpondere	27
7.	Genvej til skrivebord	29

1. Kort forklaring af MS Optima box

Det anbefales at følge nedenstående rækkefølge i forbindelse med opstarten af MS Optima box.

- | | | |
|--|--------------|-------|
| 1. Log ind på www.schippers.dk/ | Kapitel 6.1. | s. 14 |
| 2. Bestilling af elektroniske øremærker | Kapitel 6.5. | s. 27 |
| 3. Udskiftning af elektroniske øremærker | Kapitel 3 | s. 8 |
| 4. Installering af MS Optima box | Kapitel 5 | s. 10 |
| 5. Startup | Kapitel 4 | s. 9 |

Hvordan virker softwaren?

Efter du har oprettet din account hentes oplysningerne hos den nationale dyredatabase. På baggrund af disse oplysninger afgøres det hvilke dyr der har ret til MS KetoProtect Plus.

Foderlisten udveksles mellem MS Optima softwaren og MS Optima box'en i tidsrummet mellem kl. 00:00 og 01:00.

Dyrene der netop har kælvet får således tildelt MS KetoProtect Plus i MS Optima box'en i natten efter kælvningen. De faste lister opdateres regelmæssigt. Tidspunktet for den sidste liste står anført på den faste liste. På den måde er det nemt og uproblematisk at følge koens bevægelser.

Overhold ovennævnte rækkefølge for at opnå en hurtig og nem opstart.

2. Ko-identifikation

Landmanden kan benytte sig af forskellige typer ko-identifikation:

1. Genmærkning af øremærke Jumbo maskulin del og HDX transponder feminin del i Nederland
2. Elektronisk øremærke HDX (0409455RANGE) på halsbåndet
3. Elektronisk øremærke på basis af livsnummer i udlandet
4. Elektronisk øremærke på basis af livsnummer i Danmark
5. Aktuelle HDX/FDX (ISO) transpondere der kan aflæses med en håndlæser

En af ulemperne ved fastgørelse på halsbåndet er, at numrene eller transponderne sidder fast og ikke kan skubbes af, hvilket vil sige, at man skal bestille en ny transponder eller skal klippe transponderen af ved spændet, hvis øremærket skal udskiftes.

2.2. Anbringelse af elektronisk øremærke HDX på halsbånd

Du kan vælge mellem at bestille en range (opfølgende serie) eller en specifik nummerliste når du bestiller elektroniske øremærker HDX til halsbåndet.

Du kan bestille ved at sende en mail til kontakt@schippers.dk. Hvis du bestiller en range skal du oplyse start- og slutnummeret, samt artikelnummeret (0409455 Range, MS Quick Super Transponder HDX-Range). Glem ikke også at bestille de maskuline øremærkedele. Bemærk! Disse er pakket per 100 stk! 0409852YEL-100, MS Tag Rund + metalspids, blanco gul.

I tilfælde hvor der ikke er tale om en range, skal der leveres en Excel-fil. Nedenfor finder du en beskrivelse der eventuelt kan hjælpe dig:

Åben Excel og lav en liste som vist nedenfor.

	A	B
1	udskrivning transponder	transponder antallet
2	1	9990000000000001
3	2	9990000000000002
4	33	9990000000000033
5	99	9990000000000099
6	6666	9990000000006666



I kolonne A indtastes påtrykket på transponderen (dette trykkes på ydersiden af transponderen). Dette skal ALTID være et firecifret tal. I kolonne B kommer transpondernummeret. Brug følgende formel “=99900000000+tal i A”. Vær opmærksom på, at der i alt står “15 cifre” i cellen. Følg den samme procedure for hver celle.

Send derefter denne Excel-fil til kontakt@schippers.dk Oplys i den forbindelse : 0409455 Range, MS Quick Super Transponder HDX-Range. Glem ikke også at bestille de maskuline øremærkede. Bemærk! Disse er pakket per 100 stk! 0409852YEL-100, MS Tag Rund + metalspids, blanco gul.

TIP! Gem denne fil Du skal bruge den igen til kobling af transponder og livsnummer, se kapitel 6.6.

Du kan også bestille et begrænset antal numre. Dette kan for eksempel være nyttigt, hvis øremærket er faldet af halsbåndet og skal anbringes på ny. Sørg for at transponderen fastgøres på den rette side af halsbåndet (når dyret ses forfra: på højre side, se kapitel 3). Minimal afstand 5cm fra den eksisterende transponder og ca. 5-10 centimeter fra spændet. På den måde sidder transponderen i nærheden af modtageren og er risikoen for tab minimal. Før transponderen fastgøres på halsbåndet skal der laves et hul i halsbåndet (f.eks. med en hultang), ellers er det umuligt at få øretransponderen gennem nylonen/bomulden. Vi anbefaler at anvende vores MS Tag Tang Pro (0409302) til anbringelse af transponderen.

2.3. Elektronisk øremærke på basis af udenlandsk livsnummer

I nogle lande er det tilladt at anbringe et ekstra øremærke i koens øre. Dette gøres i henhold til den samme proces som beskrevet i det forrige kapitel, men Excel-listen ser en anelse anderledes ud. Du skal lave en liste med tre kolonner som vist nedenfor.

	A	B	C
1	udskrivning transponder	livsnumrene	transponder antallet
2	1	DK 555555555	9990000000000001
3	2	DK 444444444	9990000000000002
4	33	DK 333333333	9990000000000033
5	99	DK 222222222	9990000000000099
6	6666	DK 111111111	9990000000006666

Indtast livsnumrene i kolonne B. Lav kolonne A med følgende formel **"=HØJRE(B2;9)"**. Gentag dette for alle livsnumre (gentag formlen). Udfyld kolonne C **"=999000000000000+A2"**. Gør det samme med alle kolonnerne!

2.4. Elektronisk øremærke på basis af livsnummer i Danmark

I Danmark er brugen af elektronisk dyreidentifikation forpligtet. MS Optima fungerer problemløst med dette system.

2.5. HDX/FDX (ISO) transpondere

Hvis du ønsker at anvende transponderne på halsbåndet skal du hente en liste i managementsystemet hvor **"livsnumrene"** og **"transpondernumrene"** er beskrevet. Listen skal behandles på MS Optima-siden. Der henvises til kapitel 6.6. for yderligere oplysninger om indlæsning af transpondernumre.

3. Udskiftning af øremærke

Før koen udstyres med et nyt sæt øremærker skal de først udskiftes. Kontroller om det er det rette dyr, livsnummer og den rette side før du klipper det gamle nummer igennem!



(set forfra: på højre side)

Kontroller hele livsnummeret og ikke kun arbejdsnummeret, hvilket kan forekomme flere gange.

Tip! Vi anbefaler følgende redskaber til udskiftningen:



0601004, Burgon & Ball Hovsaks Easy

Til afklipning af det eksisterende øremærke



0409302, MS Tag Tang Pro

Til anbringelse af det nye øremærke

4. Ko-bevægelse

Ved at fodre MS KetoProtect Plus i close-up gruppen udstyrer du dyrene med et godt energiforråd. De tørgående dyr vænner sig langsomt til den søde (lækre) smag.

Ca. 7-10 dage efter opstarten vil over 80 procent af dyrene selv bevæge sig hen til MS Optima box'en. De dyr der ikke besøger MS Optima box'en kan eventuelt ledes derhen. De nye dyr i startlaktation skal eventuelt også føres derhen i begyndelsen.

Tip! Gennemgå besøgslisten en gang om ugen, og før dyrene på vej.

5. Installering/opfyldning af MS Optima box

5.1. Montering af MS Optima box

Stedet hvor box'en skal installeres vedtages i samråd med konsulenten fra MS Schippers. Der tages i den forbindelse højde for ko-bevægelsen (central position), tilstrækkelig afstand til en anden antenne (min. 5 meter) for at undgå forstyrrelse af signalerne, samt adgang til at opfylde MS Optima.

Vi anbefaler at tage hensyn til følgende forholdsregler for at opnå en hurtig installering af MS Optima box'en. :

Sørg for en jordforbundet 230V stikkontakt i nærheden af stedet hvor MS Optima box'en skal installeres. Stikkontakten skal befinde sig i ca 2 meters højde og skal være indenfor en radius på 1 meter.

Kontroller nakkebommens højde. Minimal afstand i forhold til gulvet er 1000 mm (hvis den er lavere kan dækslet til opfyldning ikke åbnes).

Efter de ovenfor beskrevne forberedelser kan du begynde installeringen af MS Optima box. Du har i den forbindelse brug for følgende redskaber:

- Boremaskine
- Stenbor 12 mm
- Top- og ringnøgler 16, 17, 19
- unbrakonøgle 5 mm

Af hygiejnemæssige årsager anbefales det at anvende landmandens egne redskaber.

I opbevaringsbeholderen på MS Optima ligger/hænger:

- 2 bøjleklemmer
- GPRS-antenne (**antennen må ikke beskadiges!**)
- 4 stifter
- 4 franske skruer

1. Anbring MS Optima box'en mod nakkebommen og kontroller MS Optima box'ens højde.

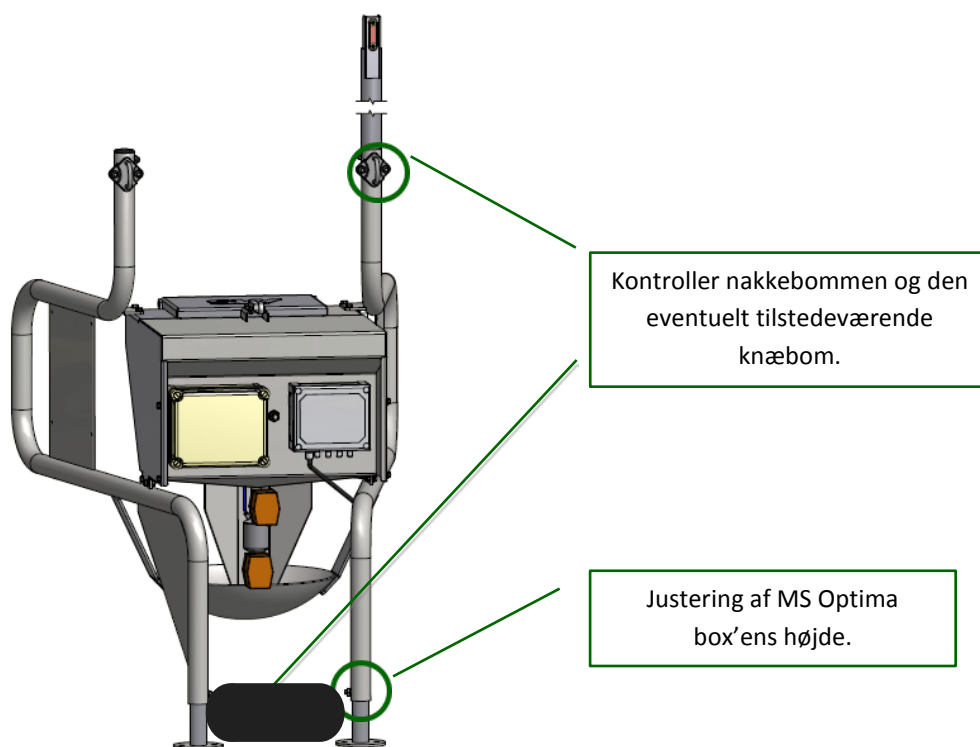

2. Hvis derertale om en dybstrøelse-box, kan benene forlænges som vist på ovenstående tegning.
3. Kontroller at låget til opfylding af MS KetoProtect Plus stadig kan åbnes, som vist på nedenstående tegning.

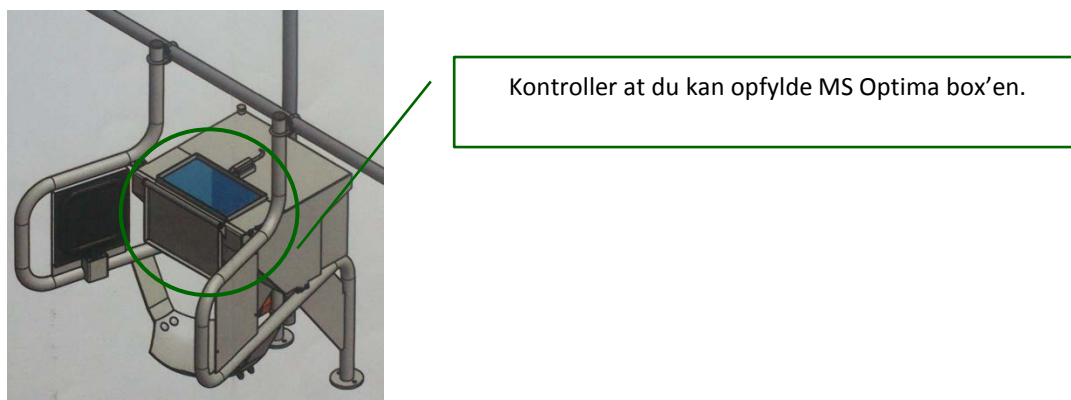

4. Anbring MS Optima box'en i vater.
5. Sæt mærker der hvor hullerne til de franske skruer skal komme, eller bor et lille hul.
6. Sæt MS Optima box'en til side og bor hullerne med et 12 mm bor.
7. Sæt MS Optima box'en tilbage og skru den fast til nakkebommen.
8. Kontroller at box'en står godt og slå stifterne fast, skru skruerne fast.

Montagepunkterne er anført på nedenstående tegning.

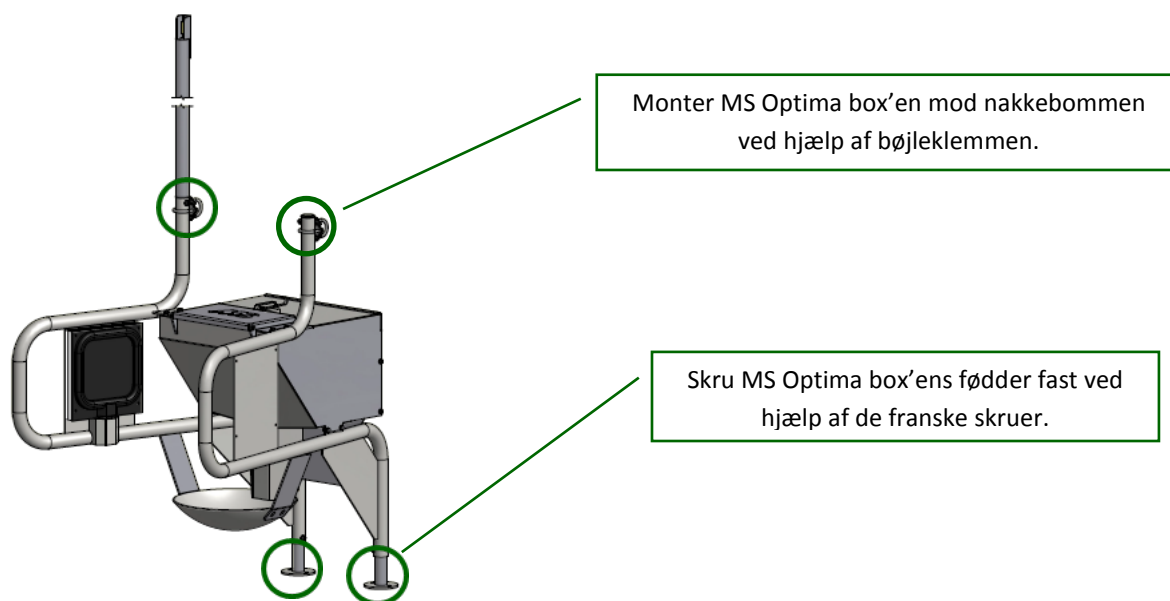

9. Monter stativet med lampen, kablet på antennen og antennen på stativet.
10. Stik stikket i stikkontakten.
11. I tidsrummet mellem kl. 00:00 og 01:00 henter MS Optima box'en en ny og aktuel liste. Der er vedlagt en foderliste ved leveringen, men denne er ikke aktuel (2-10 dage gammel).

5.2. Opfyldning af MS KetoProtect Plus

Knontroller at opbevaringsbeholderen på MS Optima box'en er ren og ikke indeholder snavs eller støv. Dette gælder også for spanden eller vandkanden der anvendes. Hvis der er snavs eller forurening til stede kan ventilerne eventuelt blokkere. Opbevaringsbeholderen på MS Optima box'en er udstyret med et flåd.

Hvis beholderen indeholder mindre end 30 procent MS KetoProtect Plus begynder lampen at blinke. Beholderen skal fyldes.

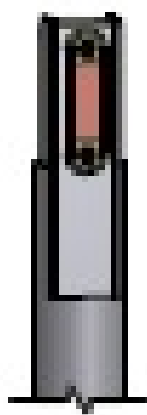

6. Software-programmet MS Optima

6.1. Indlogging på MS Schippers hjemmeside

MS Optima box-online er – afhængigt af hvilket land der er tale om – tilgængelig på internet via

www.schippers.nl

www.schippers.be

www.schippers.dk

www.schippers-ms.de

Følgende skærm vises. Indtast **“Brugernavn”** og **“Password”** til højre (vær opmærksom på store og små bogstaver) og klik på **“Log ind”**.

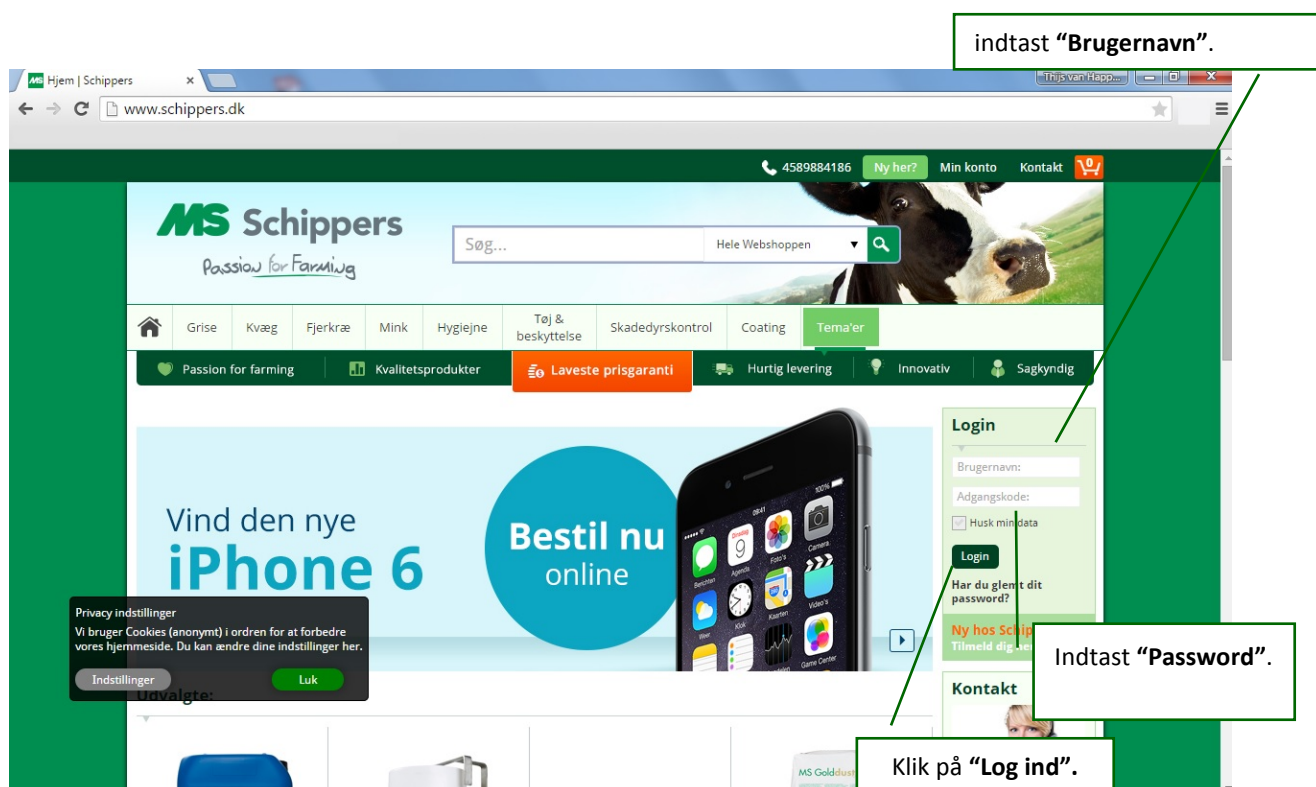

Derefter vises følgende skærm: **“Forside”**. Du har adgang til de forskellige dele af programmet via denne side.

Tip! Gem internetsiden www.schippers.dk som en af dine **favoritter** og bevar dit password. På den måde er det hurtigere at logge ind.

Derefter skal du gå til “Min Schippers” i den højre kolonne. Se nedenstående illustration.

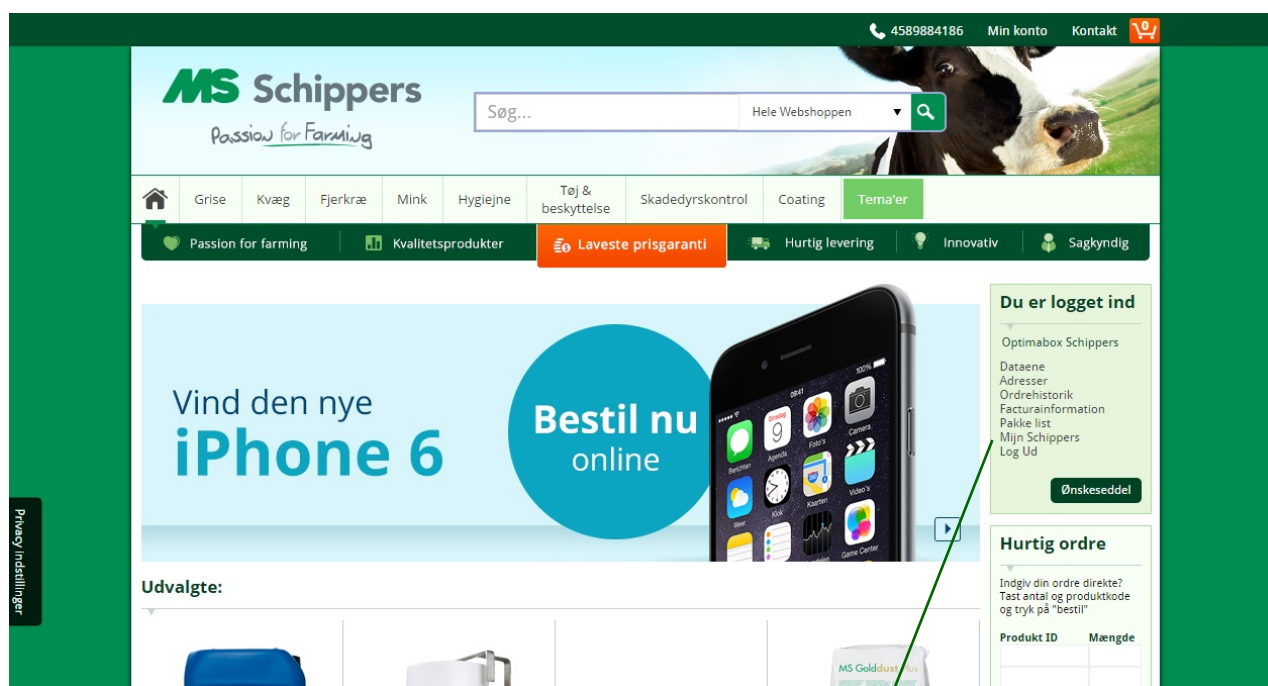

Gå til “Min Schippers”

Derefter kommer du til software-omgivelserne. Nedenfor vises et eksempel.

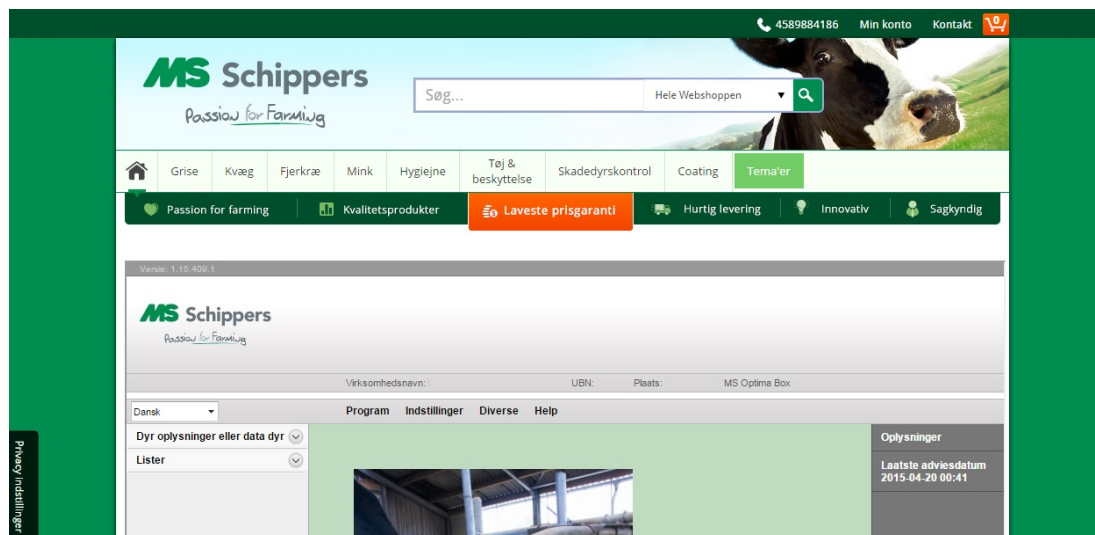

6.2. Dyredata

Klik på **“Dyrekort”** (i den venstre kolonne under dyredata). Hvis dyrekortet ikke vises skal du klikke på **“Dyredata”**.

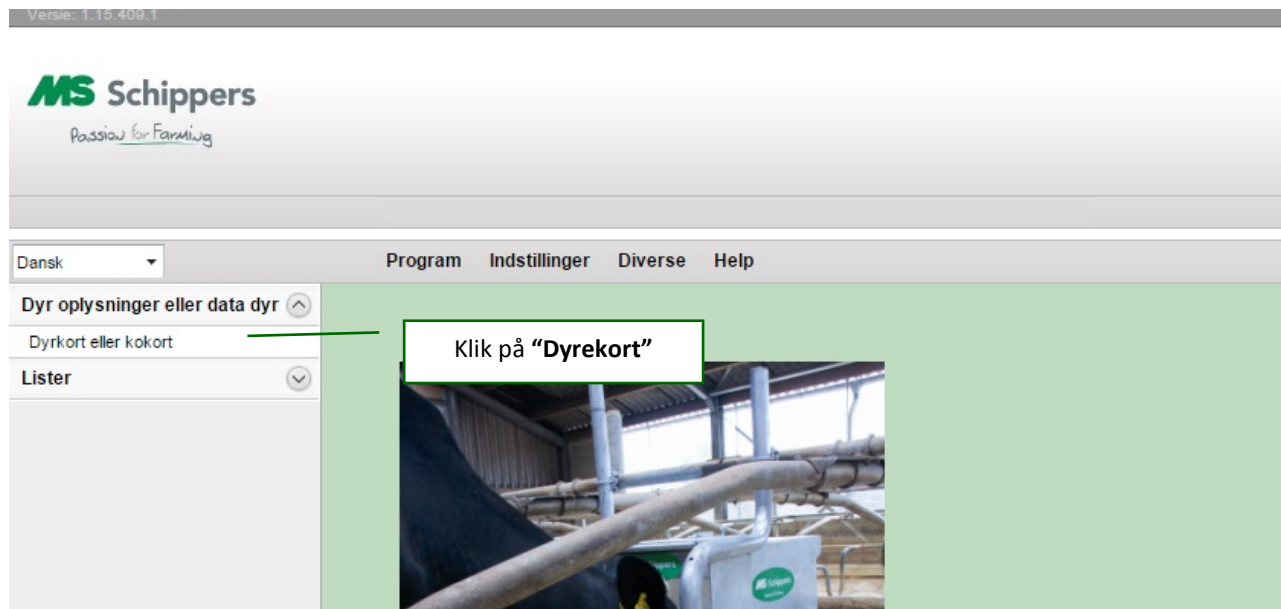

Når du har klikket på **“Dyrekort”** vises den følgende skærm. Via **“Individuel”** kan du tilpasse/ændre eller tilføje et respondernummer, og under fanebladet **“Foder”** kan du justere den individuelle MS KetoProtect Plus dosis.

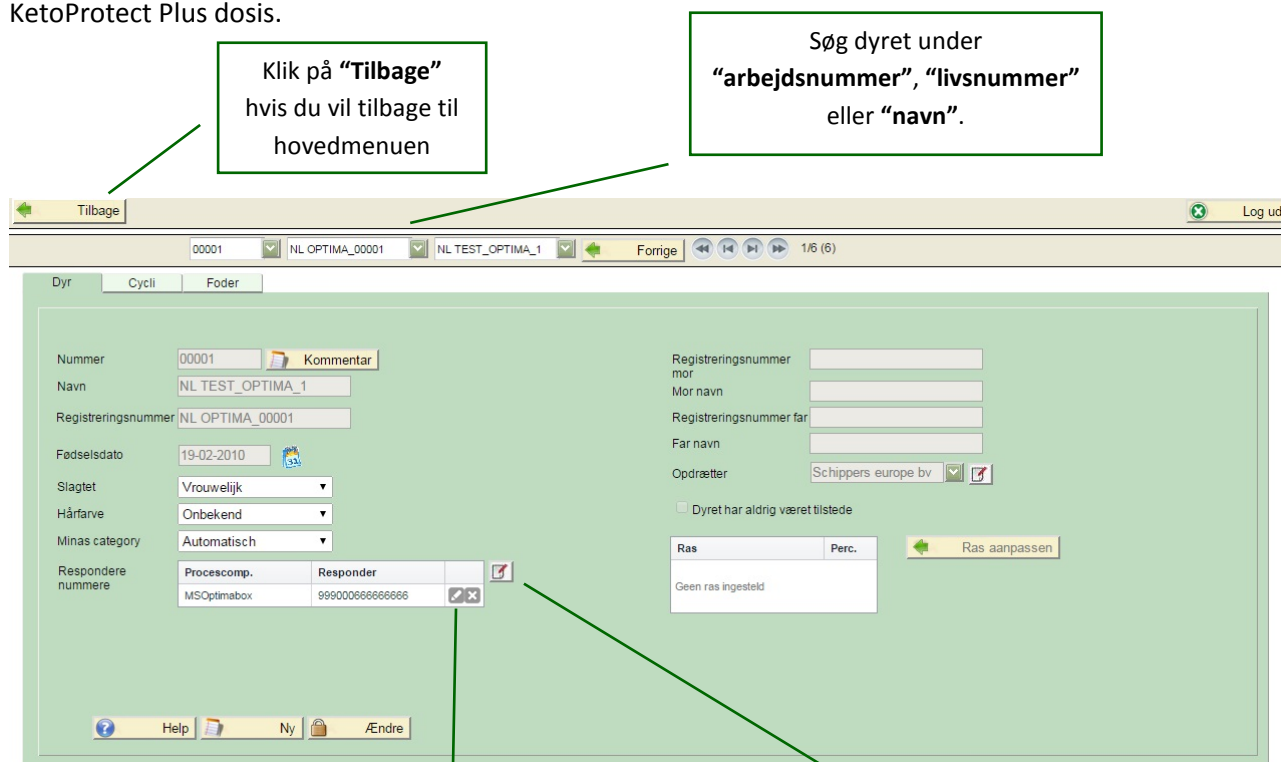

a. Ændring af responder/transpondernummer

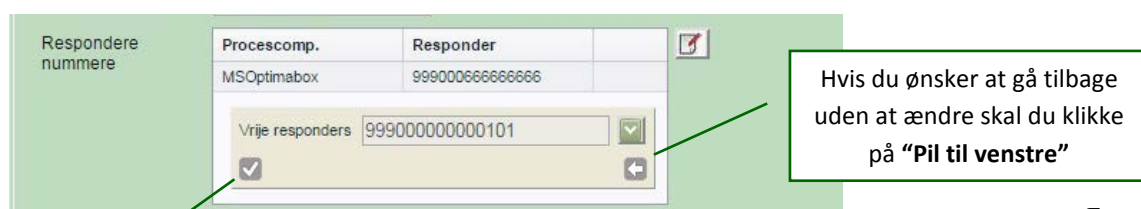
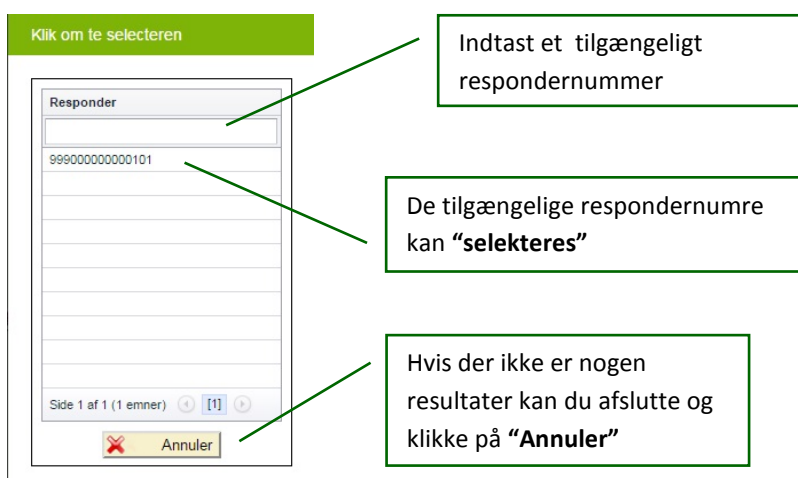

Sørg for at du har fundet det "Rette dyr" i "Dyrekort". Klik på blyanten  bag MS Optima box'en for at tilføje eller ændre et respondernummer. Derefter vises nedenstående menu.



Hvis du ønsker at fastgøre det nye respondernummer skal du klikke på "Tjek"

b. Oprettelse af responder/transpondernummer

Gå til "Dyrekort" og find det "Individuelle dyr", gå derefter til "Responderforråd" .

Procescomp.	Responder	
MSOptimabox	9990006666666666	 

Gå til "Responderforråd"

I "Responderforråd" kan du oprette nye respondernumre eller fjerne eksisterende respondernumre.

Responder lager

Procescomputer: MSOptimabox

Responder	Registreringsnummer	Responder
9990006666666666	Geen dieren gevonden	

Side 1 af

Side 1 af 0 (0 emner)

Ny Fjern Luk

Her vises de tilgængelige respondernumre

De sammenkoblede numre

Selekter "Ny" for at oprette et nyt respondernummer

Selekter respondernummeret der skal fjernes i den venstre kolonne og klik på "Luk"

Klik på **"Ny"** for at oprette et nyt respondernummer. Herefter vises nedenstående skærm. I det første felt kan du oprette et nyt respondernummer. Hvis du ønsker at oprette en serie respondernumre anvendes de to nederste felter.

The screenshot shows a software interface for creating responder numbers. It is divided into two main sections: 'Enkele responder' (Single responder) and 'Responder reeks' (Responder series). The 'Enkele responder' section has a text input field containing the number '99900000000001'. The 'Responder reeks' section has two input fields labeled 'Van:' (From) and 'Tot:' (To). At the bottom of the interface are two buttons: 'Opslaan' (Save) with a green checkmark icon, and 'Sluiten' (Close) with a green 'X' icon. Five callout boxes with green borders and lines pointing to specific elements provide instructions: 1. Points to the 'Enkele responder' input field with the text 'Indtast et nyt respondernummer'. 2. Points to the 'Van:' and 'Tot:' input fields with the text 'Anvend disse felter til en serie numre'. 3. Points to the 'Sluiten' button with the text 'Hvis du vil forlade siden skal du klikke på "Luk"'. 4. Points to the 'Opslaan' button with the text 'Klik på "Gem" for at bevare.'. 5. Points to the 'Opslaan' button with the text 'Klik på "Gem" for at bevare.'.

c. Individuel justering af MS KetoProtect Plus

Gå til dyrekort og klik på fanebladet **“Foder”**. Se nedenstående illustration.

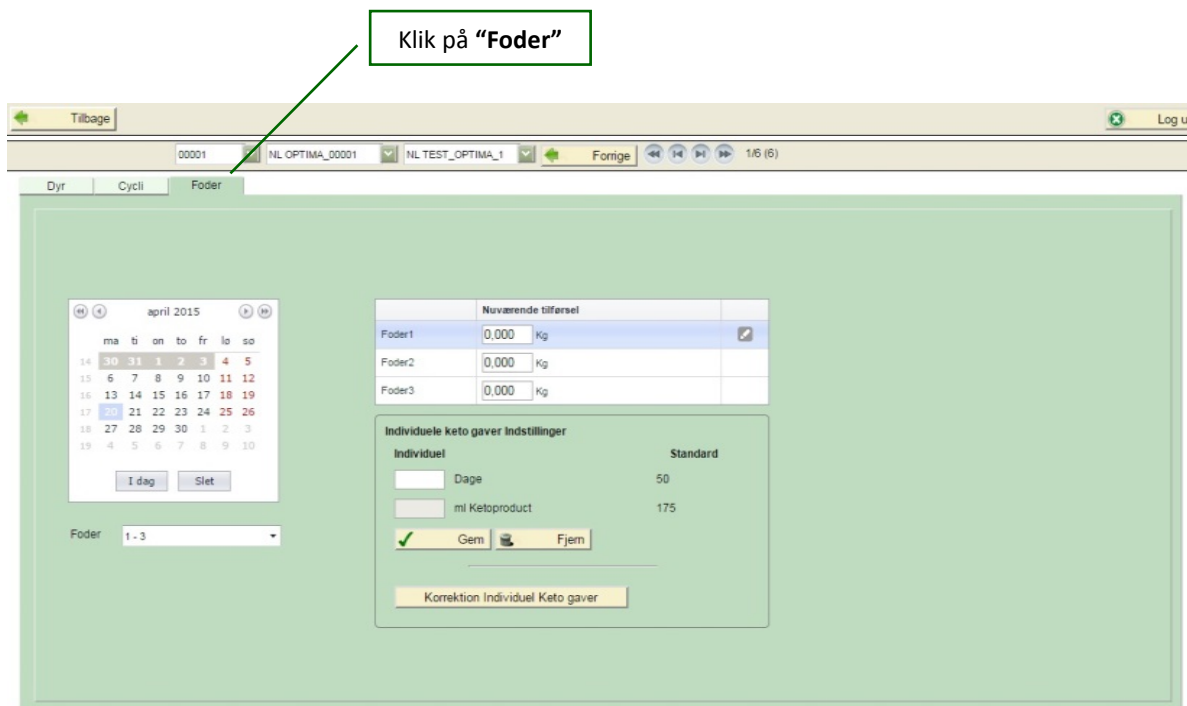

Når du har åbnet fanebladet **“Foder”** har du følgende muligheder, se nedenfor. Programmet tæller fra kælvningsdatoen i forbindelse med tildelingen af ekstra MS KetoProtect Plus. Oplys antallet af dage hvor dyret skal have MS KetoProtect Plus. Hvis der er indstillet 70 dage og du ønsker at dyret skal have 10 dage ekstra skal du indtaste 80 dage. Når du har indtastet oplysningerne skal du klikke på **“Bevar”**, **“Korriger Ketodosis”** eller på **“Fjern”**.

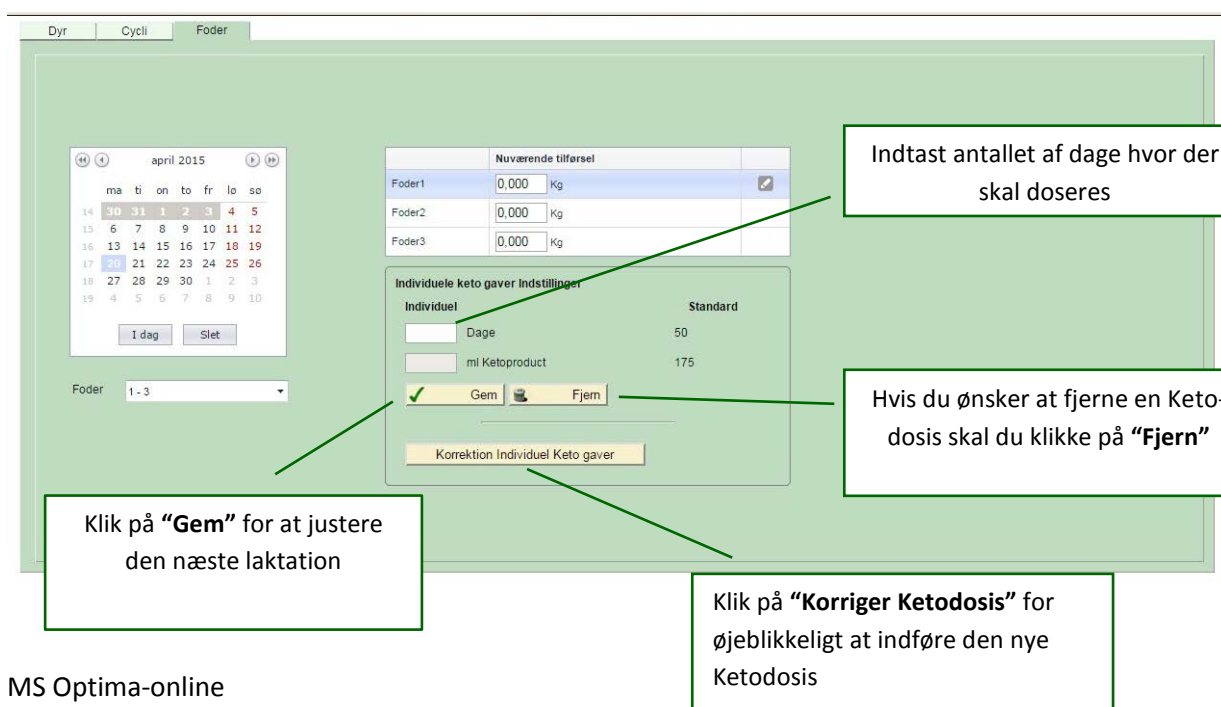

d. Cykluser

Nogle lande forpligter landmanden til at anmelde kælvninger med dødfødte kalve. Fanebladet "Cykluser" ved dyrekortet tjener til dette formål. I fanebladet "Cykluser" oplyser du, at dyret har kælvvet hvorved koen har ret til MS KetoProtect Plus.

Søg det rette dyr

Individuel oversigt over antallet af kælvninger

Når du har fundet det rette dyr kan du oplyse om kælvningen. Klik på "Ny" for at oplyse om kælvningen.

Du kan vælge mellem følgende:
"Ny", "Fjern" og "Ændring"

Hvis du klikker på "Ny" vises nedenstående menu.



Klik på **"Kælvning"** for at **anmelde**, eller forlad menuen ved at klikke på **"Annuler"**

Når du har klikket på **"Kælvning"** kan du indtaste oplysningerne. Oplys datoen for kælvningen, samt antallet af (død) fødte kalve.

Indtast **"Kælvningsdato"**, brug eventuelt kalenderen.

Oplys **"antal (død) fødte kalve"**.

For at bekræfte skal du klikke på **"Gem"**. Hvis du ønsker at forlade menuen skal du klikke på **"Annuler"**

6.3. Rekvirering af faste lister

Klik først på **“Lister”** og derefter på **“Faste lister”** for at se f.eks. besøgslister o.l.

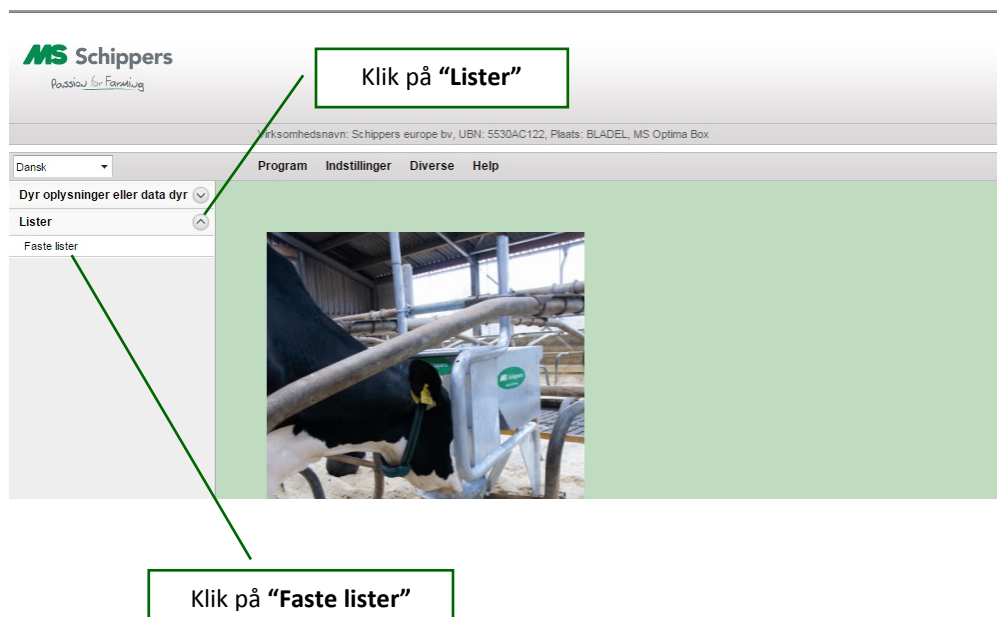

Åben fanebladet "Foder"

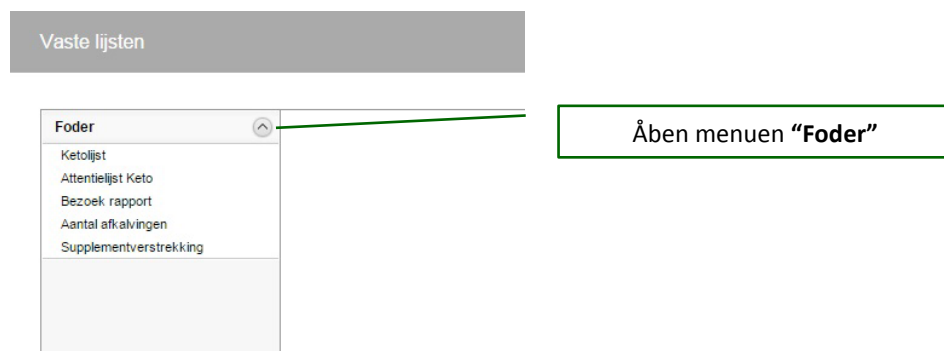

Derefter kan du vælge mellem:

- **Ketoliste**, en liste over alle dyr på landbruget, eller en liste med de dyr der har ret til MS KetoProtect Plus.
- **Besøgsliste Keto**, for de dyr der har ret til MS KetoProtect Plus på den aktuelle dato.
- **Besøgsrapport**, her kan du lave en besøgsliste fra de sidste 6 dage med det samlede antal besøg i Optima box'en
- **Antal kælvninger**, her ser du de sidste nye kælvninger.
- **Supplementdosering**, her ser du en besøgsliste fra de sidste 6 dage (identisk med besøgsrapporten, men det samlede antal besøg vises ikke).

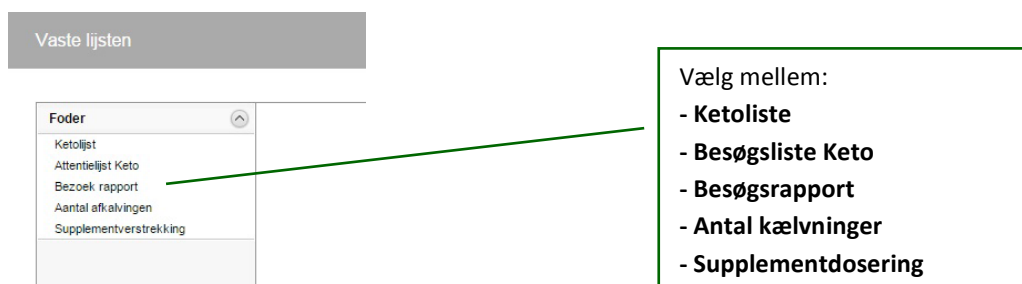

Når du klikker på "Vis liste" vises denne skærm. Klik på "Vis liste" når datoen og listeformatet er som du ønsker det. Det tager ca. 3 -4 sekunder at uploade listen, afhængigt af din internetforbindelse.

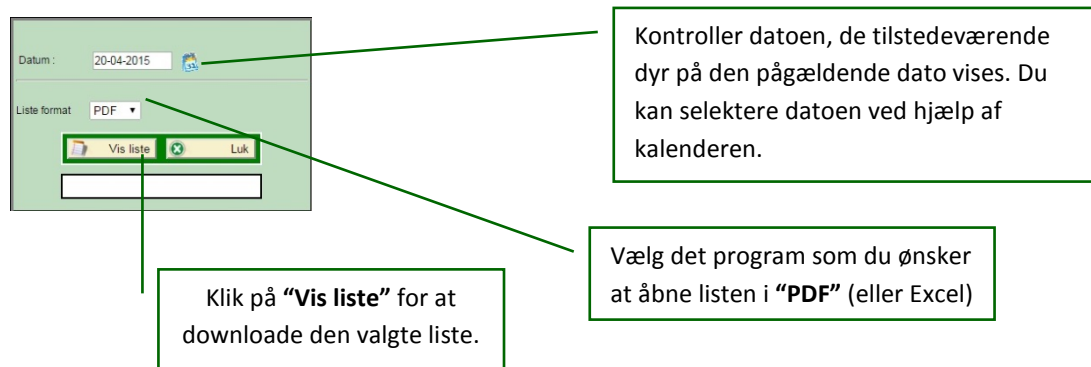

6.4. Generelle indstillinger

Gå til **"Indstillinger"** hvis du ønsker at se de generelle lister. Klik derefter på **"Generelle indstillinger"**.

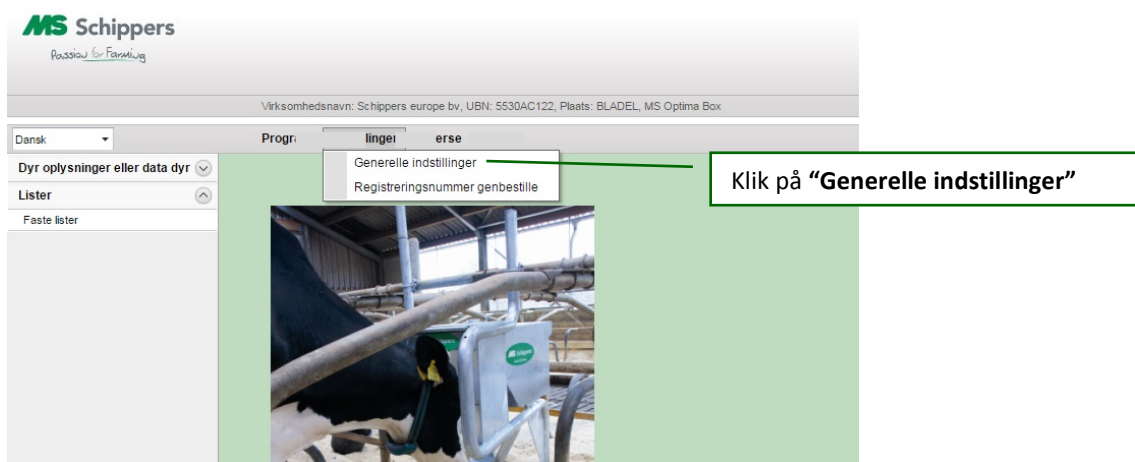

Du kan kontrollere dine login-oplysninger i fanebladet **"Rapportering"**. Disse oplysninger er allerede indført ved systemets opstart. Du behøver ikke at ændre oplysningerne, med mindre du modtager andre login-oplysninger fra DCF.

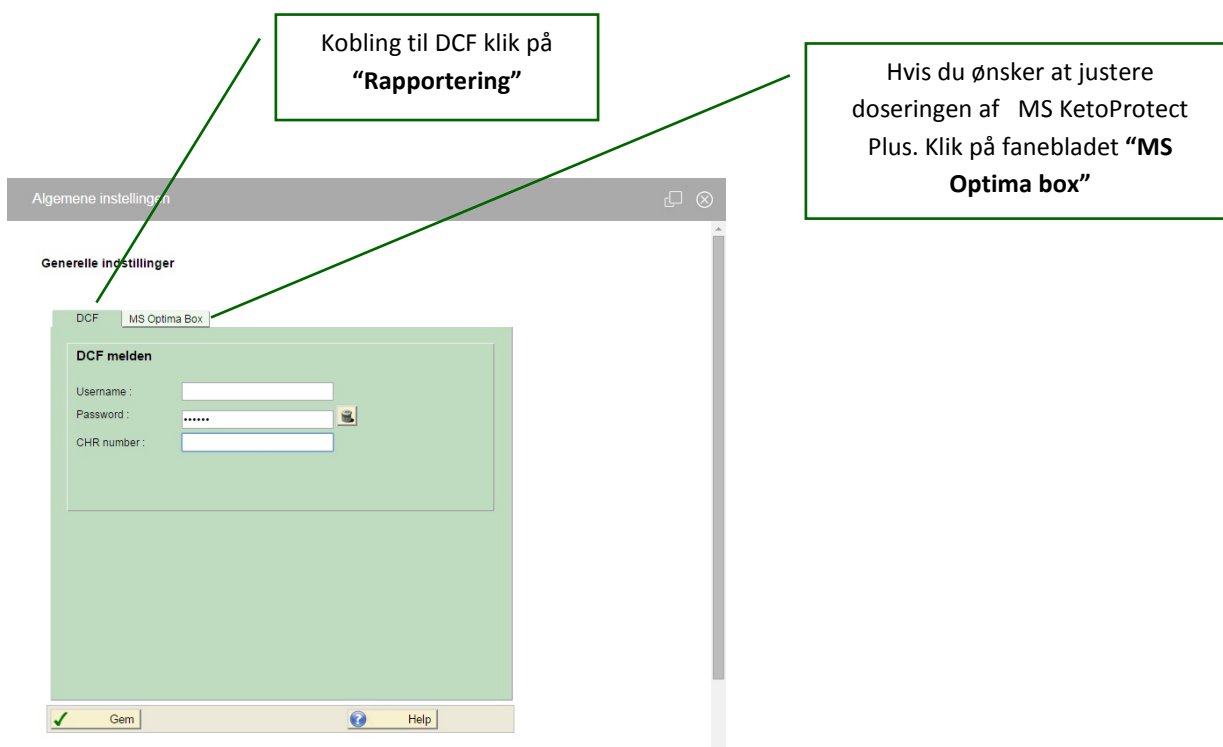

Du kan ændre antallet af dage hvor der gives KetoProtect Plus til hele kvæggruppen under fanebladet "MS Optima Box". Indtast det nye antal dage (mindst 49 dage). Derefter kan du vælge mellem "Korriger Ketodosis" eller "Gem". Hvis du klikker på "Korriger Ketodosis" indstilles alle dyrene til det samme antal dage. Hvis du klikker på "Gem" bevares de individuelle doser og gælder de indtastede antal dage kun for dyrene i startlaktationsfasen.

Klik på fanebladet "MS Optima Box"

Indtast antallet af dage, mindst 49.

For øjeblikkelig ikrafttrædelse af antallet af dage for alle dyr, skal du klikke på "Korriger Ketodosis"

Hvis du kun ønsker at justere for dyrene i startlaktation, skal du klikke på "Gem". Herefter kan du lukke de generelle indstillinger.

6.5. Bestilling af elektroniske øremærker (kun fur NL)

6.6. Indlæsning af transpondere

Hvis du bruger Halsbåndtranspondere, skal der foretages en kobling mellem livsnummeret og transpondernummeret.

1. Bearbejd oplysningerne i en Excel-fil så der er en kolonne med livsnumre og en anden kolonne med transpondernumre.

	B	C
1	livsnumrene	transponder antallet
2	DK 555555555	9990000000000001
3	DK 444444444	9990000000000002
4	DK 333333333	99900000000000033
5	DK 222222222	9990000000000099
6	DK 111111111	999000000006666

Lav derefter en tredje kolonne. Anvend følgende formel

" =TEKST.SAMMENFØJ(klik på cellen med livsnummeret);";";(klik på cellen med respondernummeret) ", se eksemplet vist nedenfor.

D2		fx =TEKST.SAMMENFØJ(B2;"";C2)		
	B	C	D	E
1	livsnumrene	transponder antallet	Læs i softwaren	
2	DK 555555555	9990000000000001	DK 555555555;9990000000000001	
3	DK 444444444	9990000000000002	DK 444444444;9990000000000002	
4	DK 333333333	99900000000000033	DK 333333333;99900000000000033	
5	DK 222222222	9990000000000099	DK 222222222;9990000000000099	
6	DK 111111111	999000000006666	DK 111111111;999000000006666	

Kopier de nye celler og anbring dem i kladdehæftet. Se nedenstående illustration. Bevar derefter filen som **"*.txt"** fil.

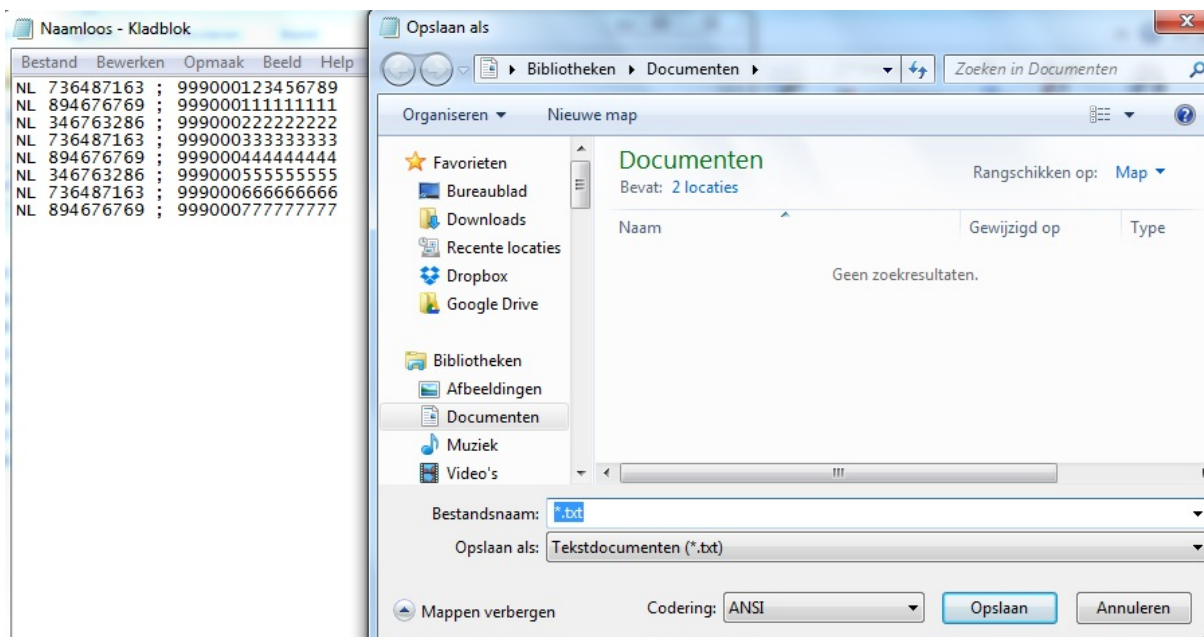

For at koble transpondernumrene og livsnumrene skal du først gå til **“Diverse”**, se nedenstående illustration.



Klik på **“Indlæs responder”**

Derfter kommer du til nedenstående skærm, her kan du uploade en **“Tekst”** fil.

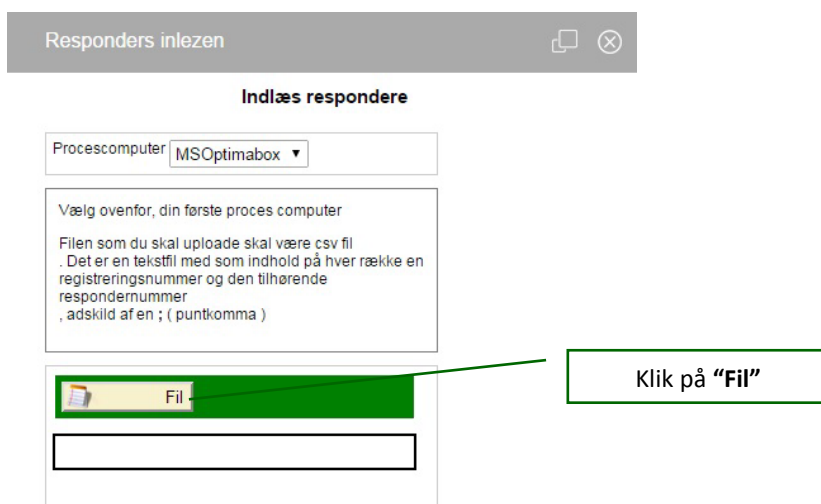

Klik på **“Fil”**

Her kan du uploade den nye **“Tekst”** fil.

7. Genvej til skrivebord

Du kan lave en genvej til dit skrivebord. Klik på skrivebordet med din højre museknap og vælg genvej.

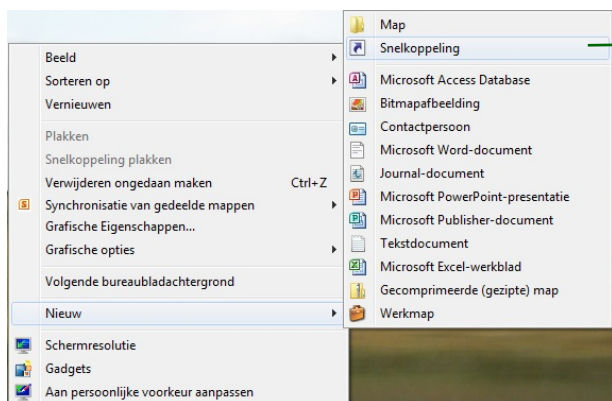

Klik på "Genvej"

Indtast MS Schippers
hjemmesiden:
www.schippers.dk

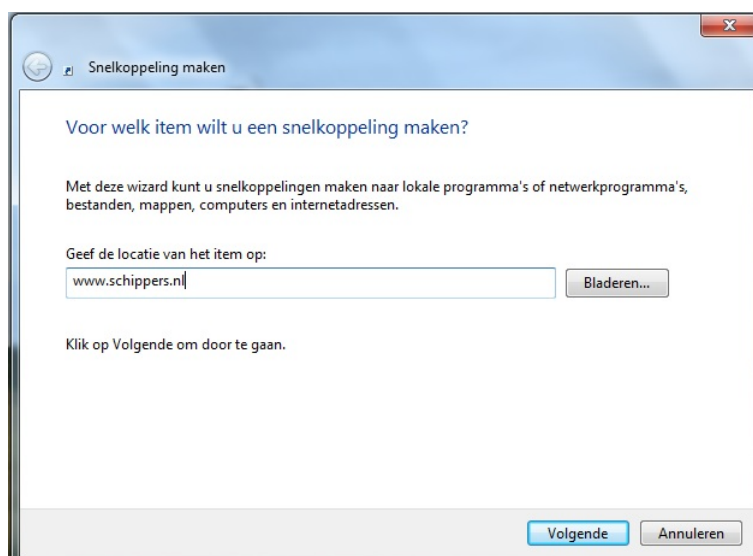

Klik op Volgende om door te gaan.

Volgende Annuleren

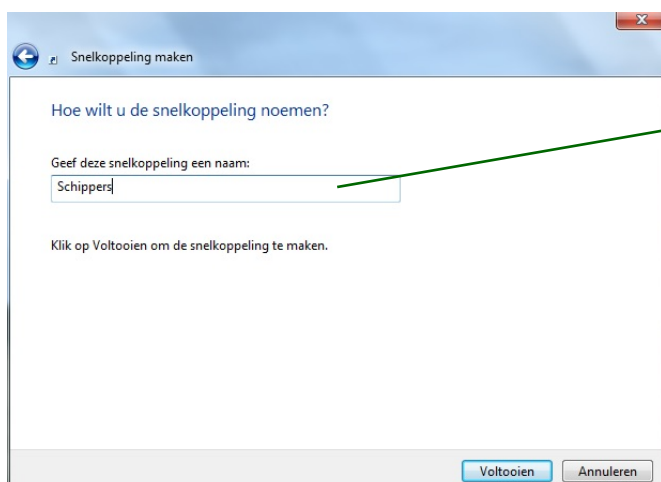

Indtast hjemmesidens navn:
Schippers



Schippers Bladel BV

Postbus 122
5530 AC BLADEL
Nederland
Fax. +31-497 382096
Tel. +31 (0)497 339 771
contact.nl@schippers.eu
<https://www.schippers.nl>



Schippers BVBA

Grens 114
2370 Arendonk
België
Tel. +32 (0)14-672356
contact.be@schippers.be
<https://www.schippers.be>



Schippers GmbH

Kölner Straße 62
47647 Kerken
Deutschland
Fax: +49(0)2833-923611
Tel: +49(0)2833-92360
verkauf@schippers.eu
<https://www.schippers-ms.de>



Schippers France Sarl

ZA de la Retaudais - CS 10009
35137 BEDEE
France
Tel. 02 99 61 40 40
sales@schippers.fr
<https://www.schippers.fr>



Schippers Agricola SL

Ctra. Montmeló 76
08403 Granollers
Barcelona - España
93 568 91 28
info.es@schippers.eu
<https://www.schippersweb.com>



Schippers Italia Srl

Via Borgo Sale 81
24020 Ranica (BG)
Italia
+39-035-4490369
info@schippersitalia.it
<https://www.schippersitalia.it>



Schippers Export BV

Postbus 122
5530 AC Bladel
The Netherlands
+31 (0)497-339774
export@msschippers.com
<https://www.msschippers.com>



Schippers UK Ltd.

235 Old Marylebone Road
London - NW1 5QT
United Kingdom
01733592022
info@msschippers.co.uk



LLC Schippers Russia

Sumskaya street 12
Office 16
Belgorod
308015
T: +74722222761
info@schippers.ru
www.schippers.ru



Schippers Canada Ltd.

660 Maitland Street
London Ontario N5Y 2V8
Canada
1866-995-7771
info@schippers.ca
<https://www.schippers.ca>

MS Schippers

Passion for Farming